



# Vito.

Kombi, Mixto ve Panelvan.

Mercedes-Benz







# Vito. Kendi işinin patronları da terfi eder.

Hafif ticari araçların uzmanı Mercedes-Benz'den gerçek ticaret erbapları ve işinin uzmanları için bir araç: Vito. Sadece işiniz için ihtiyaç duyduğunuz ekonomiklik, esneklik ve yüksek kalite standartlarını sağlamakla kalmayıp aynı zamanda yolcularınızın hak ettiği konfor ve güvenliği de sizlere sunacak.

Her türlü yol şartına uygun olarak tasarlanan Vito, çok yönlülüğü, konforu ve her zaman güvenilir olan Mercedes-Benz kalitesini yollara taşır. 100 km'de 6,31 litreye kadar düşen karma yakıt tüketimi<sup>1</sup> ile hiç olmadığı kadar ekonomiktir. Varacağınız noktaya daha güvenli bir şekilde gidebilmeniz için yorgunluk asistanı (Attention Assist) ve rüzgar savrulma asistanı (Crosswind Assist) gibi çok sayıda yardımcı güvenlik sistemleri ile mümkün olan en yenilikçi güvenlik özelliklerini standart olarak sunar. Vito, önden çekişli veya arkadan itişli tahrik sistemleri ile her türlü kullanım ihtiyacınızı karşılayacaktır.

<sup>1</sup> Vito Panelvan 111 CDI, uzun şasi, mekanik şanzıman ve kamyonet ruhsatına sahip araçlar için (CO2 emisyonları: 164 gr/km.)





# İçerik

Vito	2	Renkler ve koltuk döşemeleri	15
Süspansiyon ve tahrik sistemleri	4	Standart ve isteğe bağlı donanımlar	16
Kalite ve ekonomiklik	5	Donanım özellikleri	22
Güvenlik	7	Teknik özellikler	25
Konfor	9	Satış sonrası hizmetleri	32
İşlevsellik ve yükleme alanı	10	MobiloVan ve Service24h	33
Mixto ve Kombi	11	Mercedes-Benz Finansal Hizmetler	34
Panelvan	13	Mercedes-Benz Certified	35



# İki farklı tahrik seçeneği ile tam güç ileri.

İster şehiriçi trafiğinde olsun, isterse şehirlerarası yollarda, ön ve arka tekerlek olmak üzere iki farklı tahrik seçeneği arasından seçim yapabilme imkanı ile Vito'yu, tamamen sizin taleplerinize göre uyarladık. Standart donanım kapsamındaki 6 ileri mekanik şanzıman, performans ile yakıt tüketimi arasında ideal bir uyum sağlar.

Bunlara standart donanım kapsamındaki, elektrikli servo direksiyon ve isteğe bağlı 7 ileri otomatik şanzıman 7G-TRONIC PLUS eklendiğinde, ortaya düşük ses seviyesi, maksimum verimlilik ve sürüş konforu çıkar.<sup>1</sup>

Hangi tahrik seçeneğinde karar kıldığınız önemli değil, standart olarak sunulan Basic Plus tipi süspansiyon seçeneği<sup>2</sup> ile Vito, sizi ve yolcularınızı, en güvenli ve en ekonomik şekilde hedefinize ulaştıracaktır.

Eski nesil Vito ailesine oranla çok daha fazla yükü, konforla taşıyan Vito Mixto&Kombi, engelleri aşar, akıllı tasarımıyla sizi asla zor durumda bırakmaz. Kolay açılabilen kapılar, alçak yükleme tabanı gibi işlevsel üstün özelliklerinin yanı sıra, arka koltukları gerektiğinde sökmeye imkanı ile iş hayatınıza farklılık katar. Ayrıca yolcunuz olduğunda bu koltuk sırasını dilediğiniz gibi yeniden dizebilirsiniz de. Vito Mixto&Kombi, hem yük hem yolcu taşımanızı sağlarken lüks ve konforu bir arada sunar.

<sup>1</sup> Otomatik şanzıman sadece arkadan itişli 114 CDI motorlu modeller ile birlikte alınabilir.

<sup>2</sup> Sadece Mixto & Kombi araçlarda sunulmaktadır.





# Alman teknolojisinin ve kalitesinin mükemmel birlikteliđi.

Vito, sizi hiçbir zaman yarı yolda bırakmaz. Tam galvanizli karoseri sayesinde hiçbir Őey ona kolay kolay zarar veremeyecek ve yıllar sonra bile aracınızın yüksek 2. el deđerine sahip olmasını sađlayacaktır.

Size başarı yolunda eşlik etmeden önce, mühendislerimiz Vito'yu yoğun kalite ve güvenlik kontrollerinden geçirerek, yüksek Mercedes-Benz standartlarındaki dayanıklılıđını ve uzun ömürlülüđünü test ederler.



# Yakıt tüketiminde mucize: 100 km'de 6,3 litreye kadar düşen yakıt tüketimi<sup>1</sup>.

Vito, düşük yakıt tüketimine sahip motorları ve yenilikçi BlueEFFICIENCY teknolojileri sayesinde mükemmel emisyon değerlerine ulaşıyor ve ekonomik açıdan da geleceğe doğru başarılı bir yolun önünü açıyor. Sürekli teknik iyileştirmelerin ve yakıt tüketimini düşüren ilave önlemlerin kombinasyonu sayesinde, 100 km'de 6,3 litreye kadar düşen karma yakıt tüketimi<sup>1</sup> ve azami 15.000 km'lik servis aralıkları ile tüm zamanların en ekonomik Vito'su ile yollardasınız.

**BlueEFFICIENCY paketi, aşağıda belirtilen önlemlerle tüketimi ve CO<sub>2</sub> emisyonlarını azaltır:**

ECO Start-Stop fonksiyonu, aracın durduğu sırada motoru geçici olarak kapatır.

Geliştirilmiş yeni dizayn aerodinamizmi optimize eder.

İyileştirilmiş Fuel-Efficiency alternatör, motorun daha rahat çalışmasını sağlar.



<sup>1</sup>Vito Panelvan 111 CDI, uzun şasi, mekanik şanzıman ve kamyonet ruhsatına sahip araçlar için (Karma CO<sub>2</sub> salınımı: 164 gr/km.)





# Vito, hiçbir şeyi şansa bırakmaz.

Geleceğe yön veren güvenlik sistemleri sadece sizin ve yolcularınızın değil, standart donanım kapsamındaki yorgunluk asistanı (Attention Assist) ve Rüzgar Savrulma Asistanı (Crosswind Assist) ile trafikte seyreden diğer araçların da güvenliğini artırır. Güvenliğe yönelik donanımınızın geliştirilmesi için geniş bir yelpazeden oluşan alternatifler arasından seçim yapmanız yeterlidir. Yeni güvenlik standartlarını belirleyen ve gideceğiniz yerlere daha güvenli bir şekilde ulaşabilmenizi sağlayacak Vito'nun size sunduğu yenilikler:

	Sürüş asistanı paketi	Şerit takip paketi
Çarpışma önleme asistanı	●	—
Şerit takip asistanı	●	●
Kör nokta asistanı	●	●

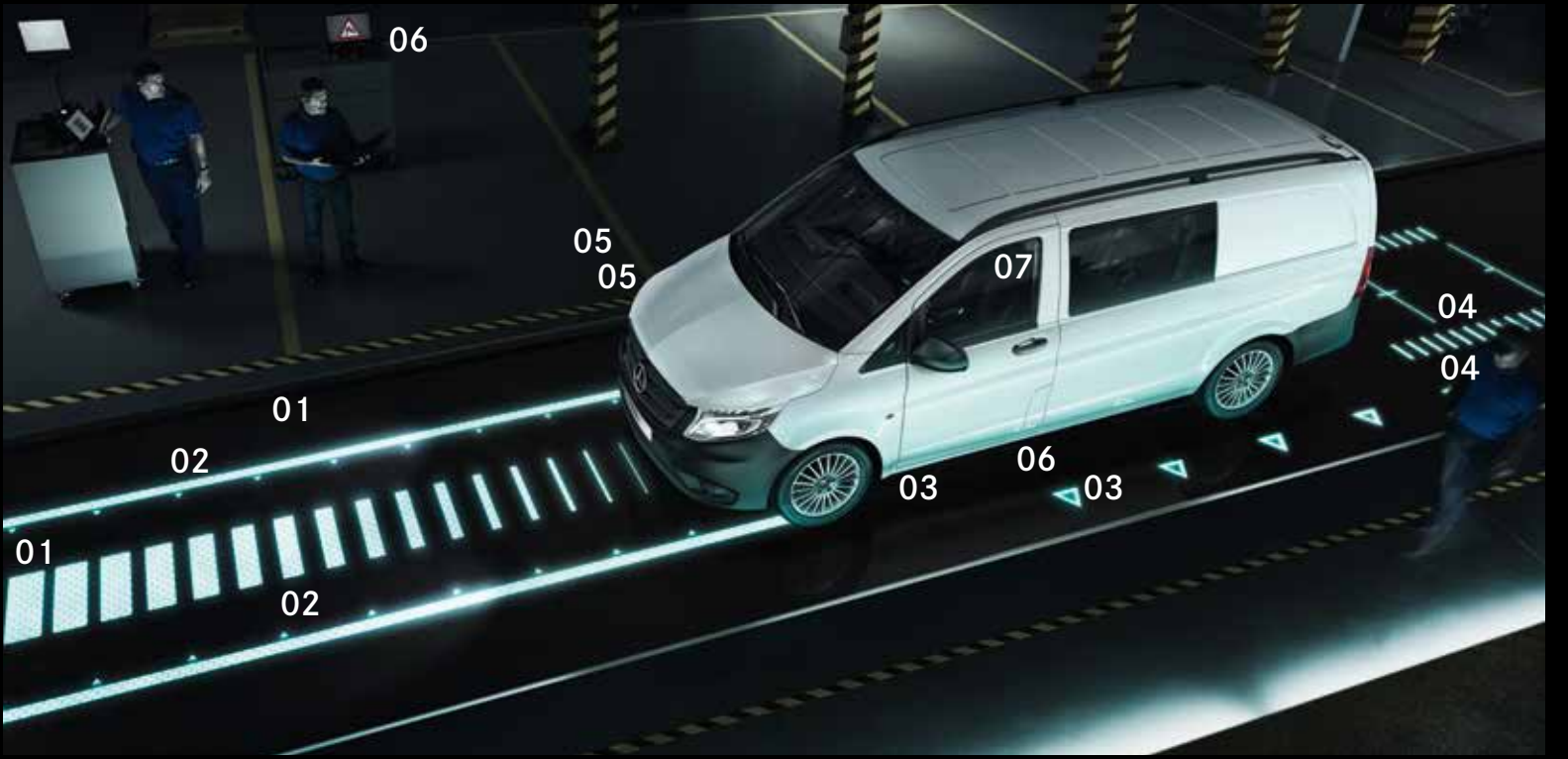

01

**Çarpışma önleme asistanı**, mesafe ve çarpışma uyarılarını fren asistanı Bas Pro ile kombine eder.

02

**Şerit takip asistanı**, şeritten istem dışı çıkılmasından kaynaklanan kazaları önlemeye yardımcı olur.

03

**Kör nokta asistanı**, aracın kör noktasında bulunan diğer araçların şerit değiştirme esnasında fark edilmesini sağlayarak oluşacak kazaları önlemeye yardımcı olur.

04

**Geri görüş kamerası**, dinamik çizgiler yardımıyla çevreyi ve sürüş yönünü göstererek park esnasında sürücüye yardımcı olur.

05

**LED akıllı ışık sistemi**, aydınlatmayı değişken olarak ışık, yol ve hava durumuna göre uyarlar.

06

Standart donanım kapsamındaki **rüzgar savrulma asistanı**, şiddetli yan rüzgarlarda aracın şeritten çıkmasını önlemeye yardımcı olur.





# Arkanıza yaslanın ve işinizin keyfini çıkarın.

Standart donanım kapsamında SD hafıza kartı yuvasına ve USB bağlantısına sahip radyo telematik sistemleri, krom uygulamalı ve multifonksiyonel direksiyon simidi, elektromekanik servo direksiyon, hız sabitleyici, katlanabilir ve sökülebilir lüks yolcu koltukları<sup>1</sup> ve geri görüş kamerası<sup>2</sup> ile Vito en üst seviyede sürüş konforu, ideal işlevsellik ve en iyi kaliteyi bir arada sağlamaktadır.

Ferah bir tasarım, yüksek kaliteli malzemeler ve ayrıca diğer birçok donanım özelliği ile tamamlanmış olan iç mekan, sizin ve işiniz için gerekli olan her şeyi sunar. Ayrıca Vito'yu aracınızda düzen sağlayacak çok sayıda pratik muhafaza gözü ile donattık.

## Standart donanımlar:

Yol bilgisayarına entegre, 3 kollu multifonksiyonel direksiyon

Hız sabitleyici ve sınırlayıcı

Katlanabilir ve sökülebilir lüks yolcu koltukları<sup>1</sup>

Gösterge panelinde ve kapı kaplamasında krom uygulamalar<sup>1</sup>

Arka bölümünde kumaş tavan kaplaması ve lüks iç kaplama<sup>1</sup>

İşlevli eşya ve muhafaza gözleri

Ön klima

Geniş renkli ekranlı, Bluetooth özellikli, akıllı telefon uyumlu Audio 15 radyo telematik sistemi<sup>2</sup>

Geri görüş kamerası<sup>2</sup>

<sup>1</sup> Panelvan araçlarında sunulmamaktadır.

<sup>2</sup> Temmuz 2018 üretimi ve sonrası araçlarda standart olarak sunulmaktadır.



# Daha fazla yük için Vito.

Vito'da taşınması gereken her şey için gereğinden fazla yer vardır. Eski nesil Vito'ya göre, azami 120 kg<sup>1</sup> daha fazla yük kapasitesi, azami 3 m'lik yükleme uzunluğuna<sup>2</sup> dağıtılmıştır. Ayrıca iki farklı araç uzunluğu, iki farklı aks mesafesi ve pratik ayırma panelleri ile profesyonel taşıma çözümleri için çok yönlü bireyselleştirmeler sunar. Ayrıca Vito'da geniş sürgülü kapı ve alçak yükleme tabanı ile en zor durumların bile kolayca üstesinden gelebilirsiniz.

Vito yük taşımanızda sağladığı yenilikçi çözümlerin yanı sıra, yolcularına sunduğu konfor özellikleri ile fark yaratır. Sınıfındaki diğer araçlara göre daha alçak ve rahat biniş imkanı ve arka bölümde birbirinden bağımsız olarak ayarlanabilen lüks yolcu koltuklarını sunan Vito Mixto & Kombi sayesinde maksimum işlevsellik ve konfor ile tanışacaksınız. İhtiyaç anında arkadaki koltuk sırasını birkaç el hareketi ile basitçe sökebilir ve aracınızı tamamiyle yük taşımaya uygun hale getirebilirsiniz.<sup>3</sup>

<sup>1</sup> 3050 kg'lık müsaade edilen toplam ağırlık ile Vito 111 CDI için geçerlidir.

<sup>2</sup> Ekstra uzun şasiye sahip Vito.

<sup>3</sup> Kombi ve Mixto araçlarında arka bölümde, lüks koltuklar standart olarak sunulmaktadır.





# Yolcu ve yükü aynı anda taşıma kabiliyeti: Vito Mixto ve Kombi.

Aynı anda hem yolcu hem de yük taşımak istiyorsanız, Vito Mixto ve Kombi bunun için ekonomik, çok yönlü ve güvenilir bir uzmandır.

Standart olarak sunulan yüksek kaliteli iç ve tavan kaplaması, iç mekan aydınlatması, tutamakları, dört adet gerdirme halkası ve ray sistemine sahip TPO kaplamalı tabanı, yolcu bölümünde katlanabilir ve sökülebilir 3'lü koltuk sırası ile Vito Mixto ve Kombi'nin yolcu bölümünün değerini artırır. Işığın yansımalarını engelleyen renkli yan camlar ve ayak bölgesindeki hava çıkışı, ikinci sıradaki yolcuların da konforlu bir şekilde yolculuk edebilmeleri için rahat bir ortam sağlar.

Ayrıca standart donanım kapsamında SD hafıza kartı yuvasına ve USB bağlantısına sahip radyo telematik sistemleri, krom uygulamalı ve deri kaplamalı multifonksiyonel direksiyon simidi ve vites topuzu, hız sabitleyici, elektromekanik servo direksiyon ve geri görüş kamerası ile Vito Mixto & Kombi en üst seviyede sürüş konforu, ideal işlevsellik ve en iyi kaliteyi bir arada sağlamaktadır.

Uzun şasi araçlar için 2,26 m<sup>2</sup> ve ekstra uzun şasi araçlar için 2,63 m<sup>2</sup>'lik azami yükleme alanı

Uzun şasi araçlar için 1.664 mm ve ekstra uzun şasi araçlar için 1.894 mm'lik azami yükleme uzunluğu

1 Temmuz 2018 üretimi ve sonrası araçlarda standart olarak sunulmaktadır.

# Mixto ve Kombi donanımlar.



- Yükleme tabanında iki kızağa sahip yük kancası sistemi, yükün emniyete alınmasını sağlar.<sup>1</sup>



- Sofistike tasarıma sahip iç kaplama yolcu bölümünü daha çekici kılar ve ilave eşya gözleri sunar.



- **Yolcu bölümündeki sıcak hava kanalı** arka bölümdeki yolculara ısıtılmış hava sağlar.



- **Hız sabitleyici ve limitleyici (TEMPOMAT)**, önceden ayarlanmış olan bir hızın korunmasını sağlar, daha konforlu ve ekonomik bir sürüş imkanı sunar.



- Yol bilgisayarına sahip **3 kollu multifonksiyonel direksiyon simidi**, yüksek görüntü kalitesine sahip gösterge tablosu, rahat bir şekilde bilgilere erişmeyi ve araç fonksiyonlarını kumanda etmeyi mümkün kılar.

<sup>1</sup> Temmuz 2018 üretimi ve sonrası araçlarda standart olarak sunulmaktadır.



# Geniş yükleme alanı ile Vito Panelvan.

Vito Panelvan, her türlü yükün üstesinden gelir ve hiçbir yük onu kolay kolay yoramaz. İşinize ve size mükemmel derecede destek olur.

Vito Panelvan, 3 metreye kadar olan yükleme alanı uzunluğu, azami 6,9 m<sup>3</sup>'lük yükleme alanı hacmi ve 1.220 kg'a kadar istiap haddi sunar. Vito Panelvan, geniş yükleme alanı ve alçak yükleme tabanı sayesinde sizlere aynı zamanda yükleme kolaylığı sağlar.



- Standart donanım kapsamındaki geniş sürgülü kapı sayesinde palet yüklemesi de yapılabilir.

Uzun şasi araçlar için 4,38 m<sup>2</sup> ve ekstra uzun şasi araçlar için 4,76 m<sup>2</sup>'lik azami yükleme alanı

Uzun şasi araçlar için 2.831 mm ve ekstra uzun şasi araçlar için 3.061 mm'lik azami yükleme uzunluğu

Yük emniyeti için gerdirme halkalarına sahip yükleme tabanı

# Panelvan donanımları.



- Uzun ve ekstra uzun şasi seçenekleri



- Yükleme alanının **yan panellerindeki bağlama kızakları** yardımıyla yükün kayması veya devrilmesi önlenir.



- Oldukça uzun nesnelere için sürücü ve ön yolcu koltuğunun altına doğru **yükleme özelliği**, ilave yükleme alanı uzunluğu sunar.



- Sağlam ahşap taban yıpranmaya karşı son derece dayanıklıdır ve yükleme alanının temizlenmesini kolaylaştırır.



- Opsiyonel olarak sunulan çift kanatlı arka kapılar, yan panele kadar açılarak sabitlenebilir, böylece yükleme ve yük indirmeyi kolaylaştırır.



- Çok sayıdaki **güvenlik sistemi** ile güvenilir bir yük emniyeti mümkündür.<sup>1</sup>

<sup>1</sup> Tabanda ve yan duvarlarda bulunan yük bağlama kızakları opsiyonel olarak sunulmaktadır.



# Renkler ve koltuk döşemeleri.

## Opak renkler



Arktik beyazı



Çakıl grisi



Lacivert



Jüpiter kırmızısı



Granit yeşili

## Metalik renkler<sup>1</sup>



Metalik dağ kristali beyazı



Metalik parlak gümüş



Metalik çakmaktaşı grisi



Metalik obsidyen siyahı



Metalik dolomit  
kahverengi



Metalik kavansit mavisi



Suni deri koltuk döşemesi

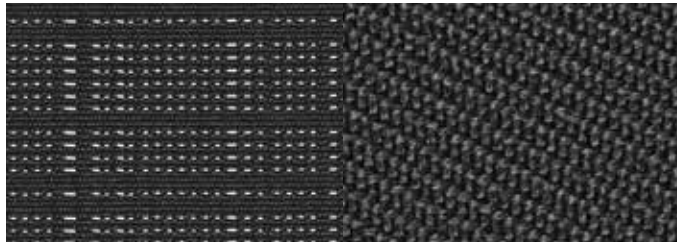

Siyah Tunja kumaşı

<sup>1</sup> Metalik renkler isteğe bağlı donanımlardır.

# Standart ve isteğe bağlı donanımlar. Güvenlik.



- **Çarpışma önleme asistanı (Collision Prevention Assist)**, mesafe ve çarpışma uyarılarını fren asistanı Bas Pro ile kombine eder.



- **Rüzgar savrulma asistanı**, şiddetli yan rüzgarlarda aracın şeritten çıkmasını önlemeye yardımcı olur.



- **Yorgunluk asistanı (Attention Assist)**, çok sayıdaki parametre yardımıyla sürücünün yorgunluk belirtilerini algılayabilir ve sürücüyü ikaz edebilir.



- **Şerit takip asistanı**, şeritten istemdişi çıkılmasından kaynaklanan kazaları önlemeye yardımcı olur.





○

**Kör nokta asistanı**, aracın kör noktasında bulunan diğer araçların şerit değiştirme esnasında fark edilmesini sağlayarak oluşacak kazaları önlemeye yardımcı olur.



○

**LED akıllı ışık sistemi**, aydınlatmayı değişken olarak ışık, yol ve hava durumuna göre uyarlar.



●

**Geri görüş kamerası<sup>1</sup>**, dinamik çizgiler yardımıyla çevreyi ve sürüş yönünü göstererek park esnasında sürücüye yardımcı olur.



●

**Sürücü ve ön yolcu hava yastıkları** standart donanım kapsamında bulunmaktadır.

<sup>1</sup> Temmuz 2018 üretimi ve sonrası araçlarda standart olarak sunulmaktadır.

# Standart ve isteğe bağlı donanımlar. Konfor.



- **Audio 15<sup>1</sup>**, TFT teknolojisine sahip 14,7 cm (5,8 inç) boyutundaki yüksek çözünürlüklü ekran, USB bağlantısı ve SD hafıza kartı yuvası gibi çok sayıda bağlantı seçeneklerine ilave olarak Bluetooth® özelliği sayesinde akıllı telefonlarınız ile uyumlu olma özelliğine sahiptir.



- **THERMOTRONIC**, otomatik olarak sürücü ve ön yolcu için sıcaklığı, hava miktarını ve dağılımını ayrı ayrı ayarlar.



- **Elektromekanik direksiyon**, değişken direksiyon kuvveti sayesinde sürüş, park etme ve manevra sırasında destek sağlar.



- **Otomatik şanzıman 7G-TRONIC PLUS**, mükemmel vites değiştirme konforu ve yakıt tasarrufuna yönelik yüksek potansiyeli ile yenilikçidir.<sup>2</sup>

<sup>1</sup> Temmuz 2018 üretimi ve sonrası araçlarda standart olarak sunulmaktadır.

<sup>2</sup> Otomatik şanzıman sadece arkadan itişli 114 CDI modeli ile birlikte alınabilir.



# Standart ve isteğe bağlı donanımlar. İşlevsellik.



- Yol bilgisayarına sahip **3 kollu multifonksiyonel** direksiyon simidi, yüksek görüntü kalitesine sahip gösterge tablosu, rahat bir şekilde bilgilere erişmeyi ve araç fonksiyonlarını kumanda etmeyi mümkün kılar.



- **Aktif park yardımcısı**, park yeri aramasında, park ederken ve park yerinden çıkarken sürücüyü destekler.



- **Ayna paketi**, otomatik olarak kararan aynalar ve elektrikli katlanabilen dış aynalar içerir.



- **Sağ sürgülü kapının elektrikli kumandası ile** kapı, düğmeye basılarak açılır ve kapatılır.

1 Temmuz 2018 üretimi ve sonrası araçlarda standart olarak sunulmaktadır.

2 Otomatik şanzıman sadece arkadan itişli 114 CDI modeli ile birlikte alınabilir.



- **Hız sabitleyici ve limitleyici (TEMPOMAT)**, önceden ayarlanmış olan bir hızın korunmasını sağlar ve daha konforlu ve ekonomik bir sürüş imkanı sunar.



- **Sürücü ve ön yolcu koltuk sırt dayanağındaki eşya koyma fileleri**, örneğin haritalar veya dergiler için pratik birer eşya koyma gözleridir.



- **Soldaki sürgülü kapı** dar yerlerde faydalı olan, yükleme alanına ilave bir giriş sağlar.



- Yükleme alanının yan panellerindeki **bağlama kızakları** yardımıyla yükün kayması veya devrilmesi önlenir.





○

**Lastik basınç kontrolü**, sürekli olarak lastik basıncını denetler ve tehlikeli basınç kaybında uyarır.



●

**16 inç jant kapağı** standart olarak sunulmaktadır.



○

16 inç alüminyum alaşım jantlar

# Donanım özellikleri.

	Panelvan 111 CDI	Kombi 111CDI	Kombi 114 CDI	Mixto 111 CDI	Mixto 114 CDI
<b>Güvenlik</b>					
ABS (Kilitlenmeyi önleyici fren sistemi)	●	●	●	●	●
ASR (Antipatinaj sistemi)	●	●	●	●	●
BAS (Frenleme kuvveti yardım sistemi)	●	●	●	●	●
9. Nesil Adaptive ESP (Yüke duyarlı elektronik dengeleme programı)	●	●	●	●	●
EBD (Elektronik güç dağılımı)	●	●	●	●	●
Rampa kalkış desteği	●	●	●	●	●
Fren destek sistemi (Electronic brake prefill)	●	●	●	●	●
Yağmurda fren desteği	●	●	●	●	●
Rüzgar savrulma asistanı	●	●	●	●	●
Yorgunluk asistanı	●	●	●	●	●
Sürücü koltuğu emniyet kemeri ikaz sistemi	●	●	●	●	●
Sürücü ve ön yolcu hava yastığı	●	●	●	●	●
Ani frenleme durumunda uyarı veren adaptif fren lambaları	●	●	●	●	●
Önde viraj denge çubuğu	●	●	●	●	●
Dört tekerlekte havalandırmalı fren diskleri	●	●	●	●	●
Immobilizer	●	●	●	●	●
Tüm koltuklarda 3 noktalı emniyet kemeri	●	●	●	●	●
2 adet Isofix çocuk koltuğu bağlantısı	-	●	●	●	●
<b>Verimlilik ve yürüyen aksam</b>					
Çevreci Euro 6 motoru	●	●	●	●	●
Vites değiştirme göstergesi	●	●	●	●	●
Isıtıcı yakıt filtresi	●	●	●	●	●
Dizel partikül filtresi	●	●	●	●	●
Basic tipi süspansiyon	●	-	-	-	-
Basic plus tipi süspansiyon	-	●	●	●	●



# Donanım özellikleri.

	Panelvan 111 CDI	Kombi 111 CDI	Kombi 114 CDI	Mixto 111 CDI	Mixto 114 CDI
<b>Konfor ve iç mekan</b>					
Yükseklik ve derinlik ayarlı, hız duyarlı, elektrik destekli direksiyon	●	●	●	●	●
Multifonksiyonel direksiyon	●	●	●	●	●
Yol bilgisayarı ve kombine gösterge	●	●	●	●	●
Tempmatic ön klima	●	●	●	●	●
5,8 inç TFT ekranlı ve BlueTooth özellikli Audio 15 radyo telematik sistemi*	●	●	●	●	●
Dinamik geri görüş kamerası*	●	●	●	●	●
Deri direksiyon ve vites topuzu	○	●	●	●	●
Krom renkli gösterge tablosu, kapı kolları ve kontrol düğmeleri	○	●	●	●	●
Hız sabitleyici ve sınırlayıcı	●	●	●	●	●
Otomatik yanan farlar	●	●	●	●	●
Konfor tipi sürücü koltuğu	●	●	●	●	●
Katlanabilir ve sökülebilir lüks arka yolcu koltukları	-	●	●	●	●
Yolcu bölümünde tutamak ve çocuk kilidi	-	●	●	●	●
Yük bölümünde bağlantı kancalarına sahip tahta taban	●	●	●	●	●
Önde ve arkada toplam 9 adet hoparlör	-	●	●	●	●
Arka bölümünde kumaş tavan kaplaması ve lüks iç kaplama	-	●	●	●	●
Arka bölümünde bağlantı kancalarına sahip kauçuk (TPO) taban	-	●	●	●	●
Uzaktan kumandalı merkezi kilit	●	●	●	●	●
İkili ön yolcu koltuğu	●	-	-	-	-
Sürücü ve ön yolcular için güneşlik	●	-	-	-	-
Ön ve arka bölümde tavan ışığı	○	●	●	●	●
12V elektrik soketi, çakmaklık ve küllük	●	-	-	-	-
İç dikiz aynası	-	●	●	●	●
Kilitli torpido gözü	●	●	●	●	●
Orta konsol ve kapı içlerinde saklama gözleri	●	●	●	●	●
İlk yardım seti ve üçgen reflektör	●	●	●	●	●
Yedek lastik ve kriko	●	●	●	●	●
Yangın tüpü (1 kg)	●	●	●	●	●

\* Temmuz 2018 üretimi ve sonrası araçlarda standart olarak sunulmaktadır.

# Donanım özellikleri.

	Panelvan 111 CDI	Kombi 111CDI	Kombi 114 CDI	Mixto 111 CDI	Mixto 114 CDI
<b>Dış görünüş</b>					
Gövde rengi ön ve arka tampon	○	●	●	○	○
Köşe aydınlatma özellikli halojen sis lambası	○	●	●	○	○
Işığı yansıtan renkli camlar	●	●	●	●	●
Silecekli ve rezistanlı arka cam	●	●	●	●	●
Elektrik kumandalı ve ısıtmalı dış aynalar	●	●	●	●	●
Gündüz farları	●	●	●	●	●
Arka sis farları	○	●	●	●	●
3. stop lambası	○	●	●	●	●
Ön bölümünde elektrikli açılabilir yan camlar	●	●	●	●	●
Halojen ön farlar*	●	●	●	●	●
Jant kapağı	●	●	●	●	●
Ön ve arka paçalık	-	●	●	●	●
<b>Opsiyonel donanımlar</b>					
LED akıllı ışık sistemi (Yağmur sensörü ile birlikte alınabilir)	○	○	○	○	○
Yağmur sensörü	○	○	○	○	○
Tavan rayları portbagaj taşıyıcısı	○	○	○	○	○
Ayna Paketi (Otomatik kararan iç dikiz aynası ve elektrikli katlanabilir dış aynalar)	○	○	○	○	○
Park Paketi (Aktif park asistanı, ön arka park sensörü)	○	○	○	○	○
Aktif park asistanı ve Parktronic	○	○	○	○	○
Isıtmalı sürücü koltuğu	○	○	○	○	○
Çarpışma önleme asistanı	○	○	○	○	○
7 ileri 7G-Tronic Plus otomatik şanzıman	-	-	○	-	○
16 inç alüminyum alaşımlı jantlar	○	○	○	○	○
180 derece açılır çift kanatlı arka kapı	○	-	-	○	○
Köşe aydınlatma özellikli halojen sis lambası	○	-	-	○	○
BlueEFFICIENCY Paketi	-	-	○	-	○
Krom ön panjur	○	○	○	○	○

\* LED akıllı ışık sistemi ile birlikte alınmaz.



# Teknik özellikler.

Vito	Panelvan	Kombi	Kombi 324D
<b>Motor</b>			
Motor tipi	111 CDI	111 CDI	114 CDI
Motor hacmi (cm <sup>3</sup> )	1598	1598	2143
Silindir sayısı	4	4	4
ÇapxStrok (mmxmm)	80x79,5	80x79,5	83x99
Maksimum güç	114 Bg /84 kW @ 3800 dev/dak	114 Bg /84 kW @ 3800 dev/dak	136 Bg / 100 kW @ 3800 dev/dak
Maksimum tork (Nm)	270 Nm @ 1500 - 2500 dev/dak	270 Nm @ 1500 - 2500 dev/dak	330 Nm @ 1200 - 2400 dev/dak
Egzoz emisyonu seviyesi	Euro 6 Gr. III	Euro 6 Gr. III	Euro 6 Gr. III
Hava besleme	Değişken türbin geometrilili turbo besleme	Değişken türbin geometrilili turbo besleme	Çift kademeli turbo besleme
<b>Aktarma organları</b>			
Tahrik tipi	Önden çekiş	Önden çekiş	Arkadan itiş
Debriyaj	Tek diskli kavrama	Tek diskli kavrama	Çift kütleli volan ve tek diskli kavrama
Şanzıman	6 ileri manuel	6 ileri manuel	6 ileri manuel
Diferansiyel oranı	4,187	4,187	3,467
<b>Yakıt deposu ve elektrik sistemleri</b>			
Alternatör	14 V / 185 A	14 V / 185 A	14 V / 180 A
Yakıt deposu	70 lt	70 lt	70 lt
Yakıt tipi / Püskürtme sistemi	Dizel / Common rail	Dizel / Common rail	Dizel / Common rail

\* Belirtilen değerler, öngörülen ölçme yöntemine ([AT] 715/2007 sayılı direktifin halen geçerli olan şekline) göre belirlenmiştir. 1999/94/AT yönetmeliğinin geçerli olan metnine göre hatırlatmalar: Bilgiler münferit bir araç için olmayıp bir teklifin parçasını oluşturmaz, sadece çeşitli araç tipleri arasında karşılaştırma yapma amaçlıdır. Yakıt tüketimi ve emisyon değerleri araç tipine ve egzoz kademesi seçimine bağlıdır. \*\* Ağırlık değerleri uzun şasi araçlar için geçerlidir.

# Teknik özellikler.

<b>Süspansiyon</b>			
Ön aks	Bağımsız süspansiyon; Viraj denge çubuklu MacPherson süspansiyon, yay ve amortisör		
Arka aks	Bağımsız süspansiyon; Salıncaklı arka süspansiyon, yay ve amortisör		
Direksiyon	Yükseklik ve derinlik ayarlı, teleskopik, hıza duyarlı, elektrik destekli direksiyon		
Fren	Çift devreli vakum takviyeli hidrolik sistem, ön ve arka disk frenler, önde havalandırılmalı frenler, dinamik kontrol sistemi ESP 9i ®		
Lastikler	205/65R 16C	205/65R 16C	205/65R 16C
Jantlar	6,5Jx16 çelik jant	6,5Jx16 çelik jant	6,5Jx16 çelik jant
<b>Performans ve yakıt tüketimi</b>			
Hızlanma 0-100 km/sa	15,1 sn	15,1 sn	13,2 sn
Azami hız	169 km/sa	169 km/sa	184 km/sa
Yakıt tüketimi şehir içi/ şehir dışı/ karma*	7,8/ 5,4/ 6,3 lt/ 100 km	8,0/5 ,6/ 6,5 lt/ 100 km	8,9/ 5,6/ 6,9 lt/ 100 km
CO <sub>2</sub> emisyonları*	164 gr/km	169 gr/km	182 gr/km
<b>Ağırlık</b>			
Aracın yolcu taşıma kapasitesi (Şoför dahil)	3	5	5
Azami yüklü ağırlık (kg)	3050	3050	3050
Aracın yürür vaziyette kütlesi (kg)	1984**	2100**	2100**
Katarın azami kütlesi (kg)	4800	4800	5050
Tam römork / Frensiz römork (kg)	2000 / 750	2000 / 750	2000 / 750

\* Belirtilen değerler, öngörülen ölçme yöntemine ([AT] 715/2007 sayılı direktifin halen geçerli olan şekline) göre belirlenmiştir. 1999/94/AT yönetmeliğinin geçerli olan metnine göre hatırlatmalar: Bilgiler münferit bir araç için olmayıp bir teklifin parçasını oluşturmaz, sadece çeşitli araç tipleri arasında karşılaştırma yapma amaçlıdır. Yakıt tüketimi ve emisyon değerleri araç tipine ve egzoz kademesi seçimine bağlıdır. \*\* Ağırlık değerleri uzun şasi araçlar için geçerlidir.



# Teknik özellikler.

Vito	Mixto	Mixto 324D
<b>Motor</b>		
Motor tipi	111 CDI	114 CDI
Motor hacmi (cm <sup>3</sup> )	1598	2143
Silindir sayısı	4	4
ÇapxStrok (mmxmm)	80x79,5	83x99
Maksimum güç	114 Bg /84 kW @ 3800 dev/dak	136 Bg /100 kW @ 3800 dev/dak
Maksimum tork (Nm)	270 Nm @ 1500 - 2500 dev/dak	330 Nm @ 1200 - 2400 dev/dak
Egzoz emisyonu seviyesi	Euro 6 Gr. III	Euro 6 Gr. III
Hava besleme	Değişken türbin geometrili turbo besleme	Çift kademeli turbo besleme
<b>Aktarma organları</b>		
Tahrik tipi	Önden çekiş	Arkadan itiş
Debriyaj	Tek diskli kavrama	Çift kütleli volan ve tek diskli kavrama
Şanzıman	6 İleri Manuel	6 İleri Manuel
Diferansiyel oranı	4,187	3,467
<b>Yakıt deposu ve elektrik sistemleri</b>		
Alternatör	14 V / 185 A	14 V / 180 A
Yakıt deposu	70 lt	70 lt
Yakıt tipi / Püskürtme sistemi	Dizel / Common rail	Dizel / Common rail

\* Belirtilen değerler, öngörülen ölçme yöntemine ([AT] 715/2007 sayılı direktifin halen geçerli olan şekline) göre belirlenmiştir. 1999/94/AT yönetmeliğinin geçerli olan metnine göre hatırlatmalar: Bilgiler münferit bir araç için olmayıp bir teklifin parçasını oluşturmaz, sadece çeşitli araç tipleri arasında karşılaştırma yapma amaçlıdır. Yakıt tüketimi ve emisyon değerleri araç tipine ve egzoz kademesi seçimine bağlıdır. \*\* Ağırlık değerleri uzun şasi araçlar için geçerlidir.

# Teknik özellikler.

<b>Süspansiyon</b>		
Ön aks	Bağımsız süspansiyon; Viraj denge çubuklu MacPherson süspansiyon, yay ve amortisör	
Arka aks	Bağımsız süspansiyon; Salıncaklı arka süspansiyon, yay ve amortisör	
Direksiyon	Yükseklik ve derinlik ayarlı, teleskopik, hıza duyarlı, elektrik destekli direksiyon	
Fren	Çift devreli vakum takviyeli hidrolik sistem, ön ve arka disk frenler, önde havalandırılmalı frenler, dinamik kontrol sistemi ESP 9i ®	
Lastikler	205/65R 16C	205/65R 16C
Jantlar	6,5Jx16 Çelik Jant	6,5Jx16 Çelik Jant
<b>Performans ve yakıt tüketimi</b>		
Hızlanma 0-100 km/sa	15,1 sn	13,2 sn
Azami hız	169 km/sa	184 km/sa
Yakıt tüketimi şehir içi/ şehir dışı/ karma*	8,0/5 ,6/ 6,5 lt/ 100 km	8,9/ 5,6/ 6,9 lt/ 100 km
CO <sub>2</sub> emisyonları*	169 gr/km	182 gr/km
<b>Ağırlık</b>		
Aracın yolcu taşıma kapasitesi (Şoför dahil)	5	5
Azami yüklü ağırlık (kg)	3050	3050
Aracın yürür vaziyette kütlesi (kg)	2090**	2090**
Katarın azami kütlesi (kg)	4800	5050
Tam römork / Frensiz römork (kg)	2000 / 750	2000 / 750

\* Belirtilen değerler, öngörülen ölçme yöntemine ([AT] 715/2007 sayılı direktifin halen geçerli olan şekline) göre belirlenmiştir. 1999/94/AT yönetmeliğinin geçerli olan metnine göre hatırlatmalar: Bilgiler münferit bir araç için olmayıp bir teklifin parçasını oluşturmaz, sadece çeşitli araç tipleri arasında karşılaştırma yapma amaçlıdır. Yakıt tüketimi ve emisyon değerleri araç tipine ve egzoz kademesi seçimine bağlıdır. \*\* Ağırlık değerleri uzun şasi araçlar için geçerlidir.



# Mixto ve Kombi ölçüleri.

Ölçülere yönelik açıklama:

Tüm veriler milimetre cinsindedir. Ölçüler donanımlara göre farklılık gösterebilir.

a) İsteğe bağlı tavan rayı ile birlikte 48 mm'lik ilave araç yüksekliği. b) İç yükseklik.

c) Davlumbazlar arası genişlik. d) Yük bölümünün azami genişliği (tabandan ölçülen).

e) Yük bölümü taban uzunluğu.

## Uzun Şasi Mixto ve Kombi

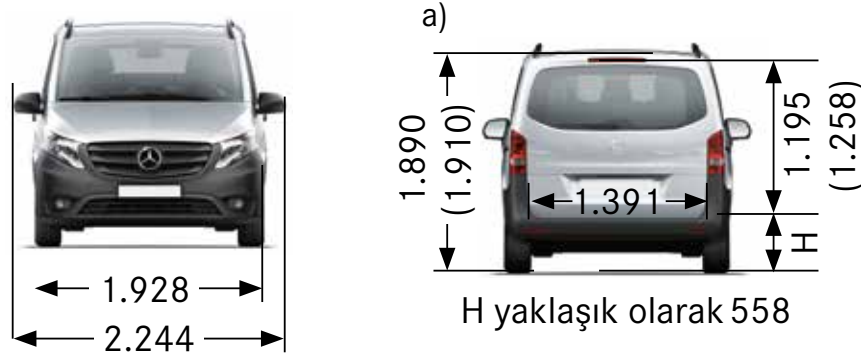

Uzun şasi aracın iç hacmi: 6,3 m<sup>3</sup>

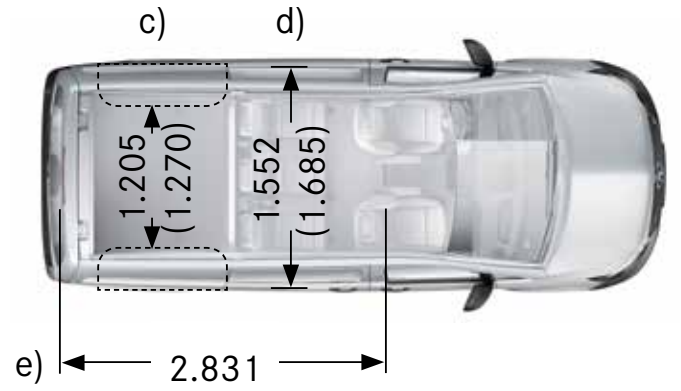
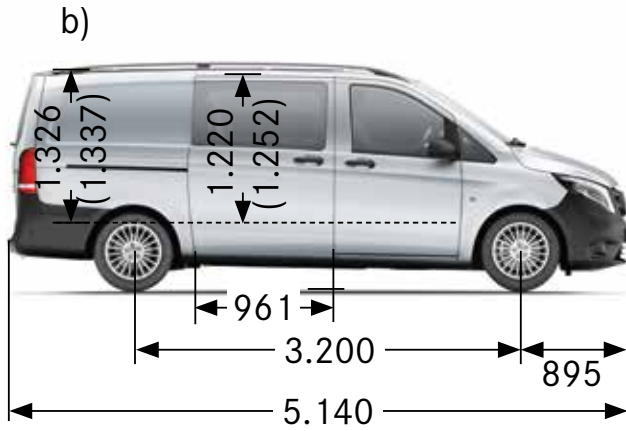

## Ekstra Uzun Şasi Mixto ve Kombi

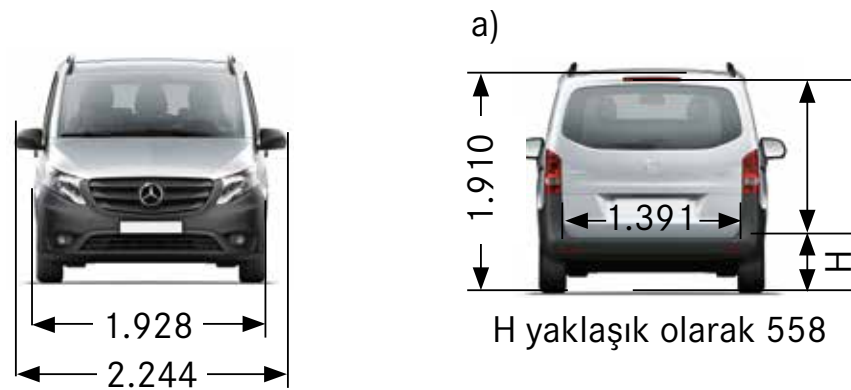

Ekstra uzun şasi aracın iç hacmi: 6,9 m<sup>3</sup>

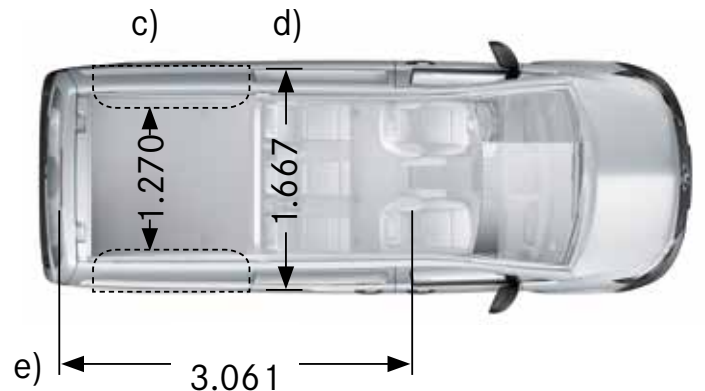
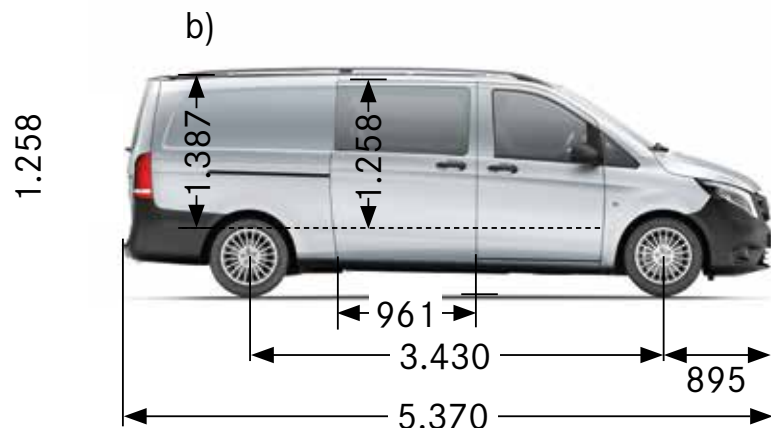

# Panelvan ölçüleri.

Ölçülere yönelik açıklama:

Tüm veriler milimetre cinsindedir. Ölçüler donanımlara göre farklılık gösterebilir.

a) İsteğe bağlı tavan rayı ile birlikte 48 mm'lik ilave araç yüksekliği. b) İç yükseklik.

c) Davlumbazlar arası genişlik. d) Yük bölümünün azami genişliği (tabandan ölçülen).

e) Yük bölümü taban uzunluğu.

## Uzun Şasi Panelvan

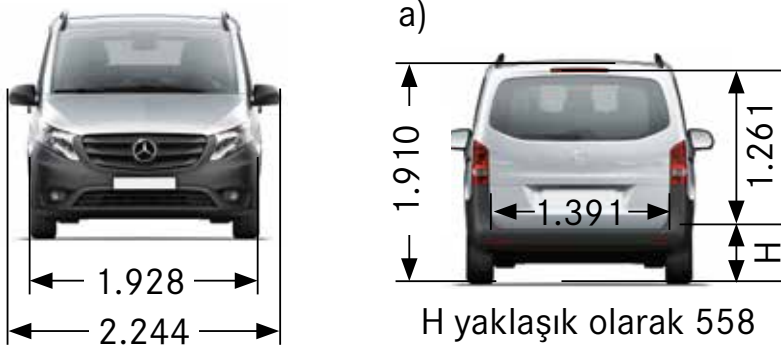

Uzun şasi aracın iç hacmi: 6,3 m<sup>3</sup>

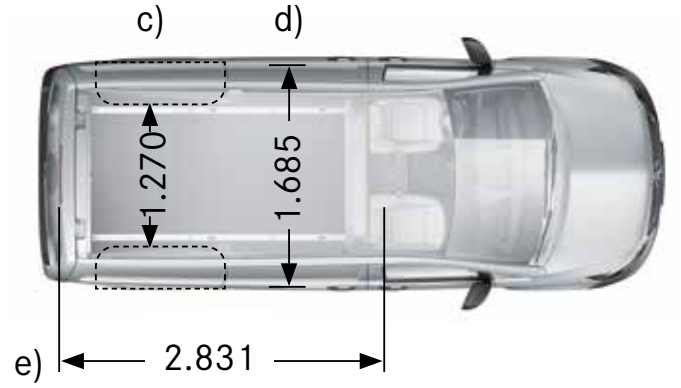
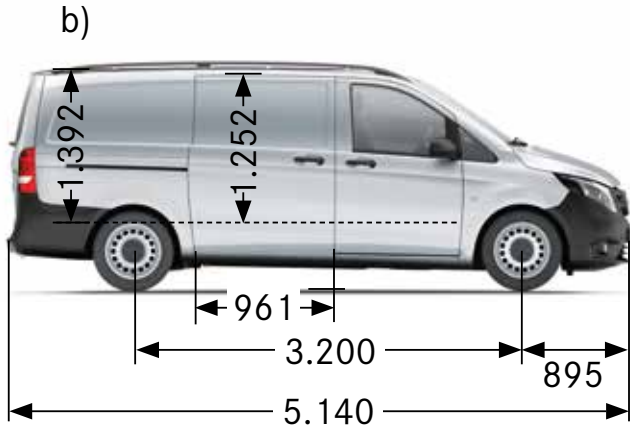

## Ekstra Uzun Şasi Panelvan

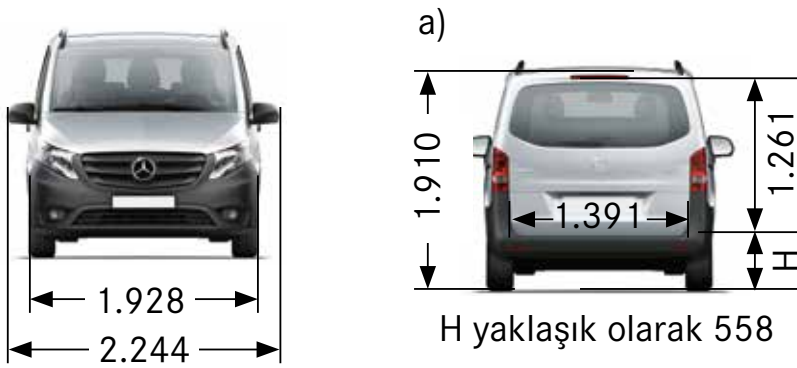

Ekstra uzun şasi aracın iç hacmi: 6,9 m<sup>3</sup>

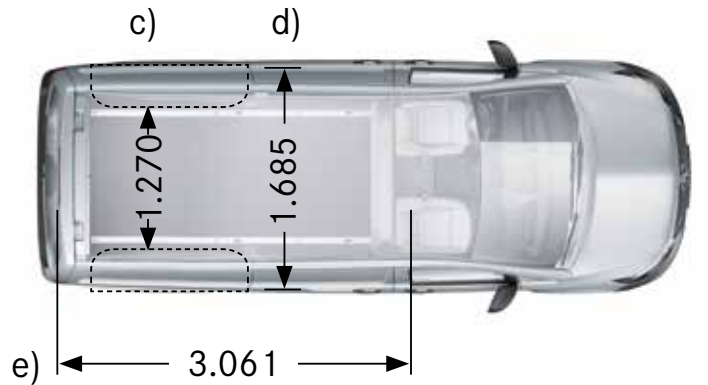
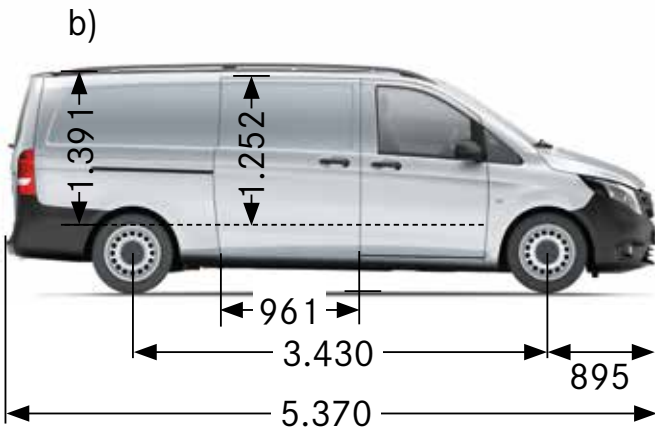





Mercedes-Benz  
Service24h

Mercedes-Benz  
Service24h

Vito

# Satış Sonrası Hizmetlerimizle, değer verdiğiniz her şey emin ellerde...

Müşteri memnuniyetini en üst seviyede tutmayı amaçlayan Mercedes-Benz Türk Satış Sonrası Hizmetleri; bünyesindeki yedek parça, teknik ve servis hizmetlerini sürekli geliştirmekte ve Türkiye'nin dört bir yanındaki yetkili servisleriyle Mercedes-Benz sahiplerine ulaştırmaktadır.

Mercedes-Benz hafif ticari aracınızın yıllar sonra, ilk gün olduğu gibi mükemmel çalışması sizin kadar bizim de isteğimizdir. Bu nedenle, sürüş keyfiniz hiçbir zaman yarıda kalmasın diye uzman servis çalışanlarımız, özel el aletleri ile donatılmış servislerimizde hızlı ve özenli bir şekilde çalışmakta ve hafif ticari aracınıza uygun periyodik bakım ve onarım hizmetlerini orijinal yedek parça güvencesiyle siz değerli müşterilerimize sunmaktadır. Bu güvenli ellerden çıkan Mercedes-Benz hafif ticari aracınızı, hızlı bir şekilde yine kendini en iyi hissettiği yer olan “yollara” götürebilirsiniz.

Mercedes Benz Otomotiv Tic. Ve Hiz. A.Ş., Daimler'in global lojistik altyapısı sayesinde Mercedes-Benz araçların orijinal yedek parçalarını en kısa sürede temin etmekte ve Türkiye çapında hizmet veren bayi ve yetkili servislerine ulaştırmaktadır. Böylece aracınız Mercedes-Benz güvencesi ile gerekli bakım ve onarım hizmetini almakta ve orijinalliğinden hiçbir şey kaybetmemektedir.

Mercedes-Benz marka hafif ticari araç sahibi olmaya karar veren müşterilerimiz bakım sözleşmeleri, servis kampanyaları, yedek parça paketleri, Mercedes-Benz araç aksesuarları veya koleksiyon ürünleri gibi özel uygulamalarımıza veya yetkili servislerimiz ile ilgili bilgilere sadece bir tık ile ulaşabilmektedir.

[www.mercedes-benz.com.tr](http://www.mercedes-benz.com.tr)

# MobiloVan ve Service 24h

## **Mercedes-Benz MobiloVan 1.**

Mercedes-Benz MobiloVan, aracınızın teknik arıza nedeniyle yolda kalması veya çalışmasının sakıncalı olduğu durumlarda Service24h desteğinin yanında sunulan bir hizmet paketidir. MobiloVan Hizmet Paketi ile aracın çekilmesi, taksi, şoför hizmeti, araç teslim etme hizmeti, yedek araç veya kiralama bedeli desteği, otel konaklaması gibi daha birçok yararlı hizmet sunulmakta ve yola kaldığınız yerden tekrar devam etmeniz sağlanmaktadır. Bu kapsamda sunulan MobiloVan hizmet paketinizi, aracınızın trafiğe çıkış tarihinden itibaren, yetkili servis sürekliliğine bağlı olarak 30 yıla kadar uzatabilir ve hem kendinize hem de değer verdiklerinize güvenli bir sürüş keyfi yaşatabilirsiniz. Aynı zamanda MobiloVan hizmet paketi ile aracınızın trafiğe çıkış tarihinden itibaren 2 yıl süre ile geçerli olacak şekilde, iki saati aşan garanti onarımlarında da, taksi, şoför hizmeti, yedek araç ve araç teslim etme hizmeti sunulmaktadır. MobiloVan hizmeti geçerlilik kapsamını daha detaylı öğrenmek için yetkili Mercedes-Benz bayileri ile iletişime geçebilirsiniz.

## **Mercedes-Benz Service24h.**

Yola her zaman planladığınız şekilde devam edemeyebilir ve hafif ticari aracınızı kullanamadığınız bir durum ile karşılaşabilirsiniz. Mercedes-Benz'in Service24h hizmeti ile yılın 365 günü 24 saati yanınızdayız ve gecenin yarısı bile olsa, yolunuza kaldığınız yerden devam etmenizi sağlıyoruz. İhtiyacınız olması durumunda 444 62 44 no'lu Mercedes-Benz iletişim hattının yol yardım hizmetini tuşladığınız andan itibaren mümkün olan en hızlı şekilde yolunuza devam etmeniz için her şey kontrol altına alınabilir.

## **Uzun Hizmet Saatleri.**

Birçok Mercedes-Benz servisi, hafta içi Pazartesi-Cuma günleri arası sabah 8'den akşam 10'a kadar ve bazı durumlarda tüm gece açıktır.

## **Mercedes-Benz Orijinal Parçaları.**

Mercedes-Benz orijinal yedek parça ve aksesuarları, Mercedes-Benz hafif ticari aracınıza mükemmel uyum sağlayacak, aynı zamanda kalite ve güveni size sunacaktır. Yetkili servislerimiz, Daimler AG global lojistik altyapısı ile Mercedes-Benz orijinal yedek parçaları en kısa sürede temin etmekte ve kullanmaktadır, orijinal yedek parçalar, aracınıza kusursuz bir şekilde uyum sağlayacak tasarıma sahiptir ve seri üretim sonrası 10 yıl boyunca temin edilebilmektedir.

<sup>1</sup> İlk tescili 01.10.2012 tarihinde veya sonrasında yapılan araçlar için 01.10.2012 tarihinden itibaren geçerlidir.



# Yıldızları seyrettiniz. Peki, bir Yıldız'a sahip olmak?

**Tutkularınızın sizi götüreceği son nokta:**

## **Mercedes-Benz Finansal Hizmetler**

Dünyanın en büyük finans kuruluşlarından biri olarak, Mercedes-Benz marka araç sahibi olmak isteyen bireysel ve kurumsal müşterilerimize tercihlerine uygun ürünleri cazip ödeme planlarıyla sunuyoruz.

Finansmandan kaskoya geniş hizmet yelpazemiz ile “tek noktada tam hizmet” anlayışımızı sürdürürken, otomotiv finansmanındaki portföy genişliğimiz ile güven veriyoruz ve sektörün en büyüğü olmanın gururunu sizinle paylaşıyoruz.

Siz yıldızlarla yolculuk ederken, biz ihtiyaç duyduğunuz her an ve koşulda yanınızda olmaya devam edeceğiz.

## **Size iyi hizmet sunmak, bizim için bir keyif.**

Sizi çok iyi tanıyoruz. Aracınıza rahatça sahip olmanız için tercihlerinize en uygun kredi seçeneklerini ve esnek ödeme planlarını birlikte belirliyoruz.

Mercedes-Benz Finansal Hizmetler ile hayallerinizdeki Vito'ya keyifle ulaşacaksınız...

## **Standart Ödeme Planı**

Sabit ve düzenli bir geliriniz varsa, bu seçenek tam size göre.

## **Mevsimsel Ödeme Planı**

Geliriniz mevsimsel olarak değişkenlik gösteriyorsa, ödemeleriniz neden değişmesin?

## **Tek Noktada Tam Hizmet**

### **Finansman**

Bayi noktalarımızda ister yeni araç, ister 2. el araç için tercih edeceğiniz alternatif ödeme planları ile kredinizi gelirinize ve ihtiyaçlarınıza en uygun koşullarla sunuyoruz.

## **Mercedes-Benz Kasko ile aracınız her şeyiyle Mercedes-Benz\* olarak kalsın.**

Mercedes-Benz Kasko, Mercedes-Benz çatısı altında kendinizi güvende hissedeceğiniz bir yol arkadaşıdır. Kalite ve güveni temsil eden Mercedes-Benz'inizin başına gelebilecek birçok riski teminat altına alarak güvenliğinizi ve aracınızın bütünlüğünü korur. Mercedes-Benz Kasko ile Mercedes-Benz dünyasının daha birçok ayrıcalığını yaşayacaksınız.

\* Mercedes-Benz Türk A.Ş., aracınızın ilk günkü özelliklerini koruması, güvenlik sistemlerinin işlevini ilk günkü gibi koruyabilmesi ve ihtiyaç durumunda görevini yerine getirebilmesi, ikinci el değerinin korunabilmesi için her türlü bakım ve onarımda yetkili servisleri tercih etmenizi tavsiye ediyor.



# Mercedes-Benz **Certified**

Birinci sınıf ikinci el Hafif Ticari Araçlar

# Uzman elden ikinci el.

## Mercedes-Benz Certified Nedir?

Mercedes-Benz Certified, ikinci el hafif ticari araç piyasasında profesyonel ve üstün kalitede hizmetin yanı sıra benzersiz araç seçenekleri de sunan yenilikçi bir markadır. Mercedes-Benz Certified, ikinci el hafif ticari araç alım satım işlemlerinizi Mercedes-Benz güvencesiyle gerçekleştirmenizi ve düşlediğiniz araçların yanında düşlediğiniz hizmeti de almanızı sağlar.

## Mercedes-Benz Certified'da hangi araçlar mevcut?

Mercedes-Benz Certified'ın geniş yelpazesinde her marka, model ve yaşta ikinci el hafif ticari araç bulunmaktadır.

## Mercedes-Benz Certified'ın avantajları nelerdir?

Detaylı ekspertiz ile güvenilir alım satım hizmetleri sunar. İkinci el hafif ticari araç ile birlikte ihtiyacınıza en uygun finansman ve sigorta hizmetini sunar. Alım ve satım aşamalarında hizmet süreci hızlı ve güvenlidir. Teknik kontroller Mercedes-Benz Certified standartlarına göre yapılır. Detaylı araç temizliği yapılır.

## Alım satım işlemleri nasıl gerçekleşir?

Alım ve satım sürecinde araç muayenesi, noter ve trafik işlemlerinin tamamı uzman Mercedes-Benz Certified personelimiz tarafından yürütülür. Bu süreç, en üst düzeyde kalite anlayışıyla zamanında ve güvenli bir şekilde gerçekleşir.

## Aracımı Mercedes-Benz Certified'da nasıl değerlendirebilirim?

Herhangi bir Mercedes-Benz yetkili bayisine aracınızla birlikte giderek yeni bir Mercedes-Benz hafif ticari araç almak istediğinizi söylemeniz yeterlidir. Satış danışmanı tarafından belirlenecek fiyatta mutabık kalmanız halinde aracınız detay ekspertize alınır, ilk aşamada verilen bilgiler ile detay ekserptiz sonuçlarının aynı olması durumunda aracınız kararlaştırılan değer üzerinden takasa alınır. Eğer ekspertiz sonuçları beklenenden farklı ise fiyat revize edilerek tekrar onayınıza sunulur ve takas işlemi gerçekleşir.



Mercedes-Benz  
İletişim Hattı

4446244

Mercedes-Benz, sunduğu ürünlerin tasarım aşamasından başlamak üzere üretim, ürün kullanımı ve satış sonrasında çevreyi koruyacak şekilde hareket etmeyi ilke edinmiştir. Bir Mercedes-Benz araç sahibi olarak aracınızın bakım ve onarımlarını yetkili servis ağındaki orijinal yedek parçalar ile yapmanız halinde hem aracınızın değerini korur hem de servis hizmeti sonrası çıkan parçaların çevreci bir şekilde yeniden kazanıma dahil edildiğinden emin olursunuz. 30.12.2009 tarihinde yayımlanan Ömrünü Tamamlamış Araçların (ÖTA) Kontrolü yönetmeliği ile Çevre ve Şehircilik Bakanlığı da kütlesi 3.5 tonu aşmayan araçlardan\* kaynaklanan atıkların toplanması, depolanması ve değerlendirilmesi ile ilgili araç üreticilerine, satıcılarına, servislerine, araç sahiplerine, geri dönüşüm-kazanım-bertaraf tesislerine yeni düzenlemeler getirmiştir. \*Yönetmelik, ömrünü tamamlamış olan; sürücü dışında en fazla sekiz kişilik oturma yeri olan yolcu taşımaya yönelik motorlu araçları, azami kütlesi 3,5 tonu aşmayan motorlu yük taşıma araçları, motosiklet ve motorlu bisiklet haricindeki üç tekerlekli araçları ve bunlara ait parçaları kapsamaktadır. Yönetmelik kapsamında ömrünü tamamlamış Mercedes-Benz, smart, Maybach, SLR aracınızı Çevre ve Şehircilik Bakanlığı internet sayfasında duyurulan herhangi bir lisanslı teslim noktasına teslim edebileceğiniz gibi Mercedes-Benz Türk'ün anlaşmalı Otokumbara toplama noktasına bir bedel ödemededen de teslim edebilirsiniz. Size en yakın teslim noktasını ve teslim şartlarını öğrenmek veya başvurunuzu yapmak için [www.otokumbara.com](http://www.otokumbara.com) adresini ziyaret edebilirsiniz. Diğer tüm sorularınız için bizi Mercedes-Benz İletişim Hattı 444 62 44'ten arayabilir ya da Mercedes-Benz İletişim Formu'nu kullanarak soru, öneri ve taleplerinizi bizlere ulaştırabilirsiniz.

**Bu broşürde yer alan verilerle ilgili açıklamalar:** Bu baskının redaksiyonun bitiminden sonra (Ekim/2019) üründe değişiklikler yapılmış olabilir. Teslimat süresi dahilinde, konstrüksiyon veya şekil değişiklikleri, renk tonunda sapmalar ve teslimat kapsamında üretici tarafından değişiklik yapma hakkı, değişiklikler veya sapmalar, satıcının menfaatleri gözetilerek, satın alan için kabul edilebilir sınırlar dahilinde kalması şartıyla saklıdır. Satıcı veya üretici, siparişi veya sipariş edilen satın alma konusunu işaret veya numaralarla tanımlıyorsa, sadece bu husustan hiçbir hak talebi türetilemez. Resimlerde ve açıklamalarda, standart donanım kapsamında olmayan araç aksesuarları ve isteğe bağlı donanımlar da belirtilebilir. Renk sapmaları, baskı tekniğiyle ilgilidir. Bu basılı belge, bazı ülkelerde sunulmayan tipler ve hizmetler içerebilir.

Bu broşür, uluslararası alanda kullanıma sunulur. Yasal, hukuksal ve vergi mevzuatı ile ilgili ifadeler, sadece Federal Alman Cumhuriyeti için bu broşürün redaksiyonunun bitim tarihinde geçerlidir. Bu nedenle diğer ülkelerde geçerli talimatlar, bunların etkileri ve bağlayıcı son durum için lütfen Mercedes-Benz Otomotiv Tic. Ve Hiz. A.Ş. bayinize danışınız.

[www.mercedes-benz.com.tr](http://www.mercedes-benz.com.tr)