

GLC SUV



Mercedes-Benz



Yeni GLC. Hazırsın.

Çok sayıdaki yeteneğiyle Yeni GLC, pratik yol arkadaşın olacak. Sportif tasarımı dinamik karakterini vurguluyor. İç mekanı, yüksek kaliteli malzemeler ve dijital konsoluyla ön plana çıkıyor. SUV konforu ve inovatif destek sistemleri, onu ideal seçim haline getiriyor.



Sürüş yardım ve emniyet sistemlerimiz yardımcı tertibatlardır ve sizi bir sürücü olarak sorumluluklarınızdan kurtarmaz. Kullanım kılavuzundaki hatırlatmaları ve orada açıklanan sistem sınırlarını dikkate alınız.



Teknoloji lüksle buluşuyor.

Sürücüye dönük merkezi medya ekranıyla dijital ön konsol, yeni direksiyon simidi ve yüksek kaliteli süsleme seçenekleri, Yeni GLC'de modern lüksü temsil ediyor. Özel olarak seçilmiş malzemeler eşsiz bir konfor yaşıyor. Bunu her sürüşte hissedeceksin.



Çok sayıdaki becerisinden biri: Esneklik.

Yeni GLC'nin çok sayıdaki özelliği günlük hayatı kolaylaştırıyor. 620 litreye kadar genişleyen bagajın alan konsepti kendisini hissettiriyor. Önemli bir detay daha: Yeni GLC'de ilk defa standart EASY-PACK arka kapak özelliği! İşte bu, Bagaj Bölmesi Paketi ile pratik kullanımı daha da artıracak.



Hem şehirli hem SUV.

Net çizgiler ve dinamik oranlar, Yeni GLC'nin tasarımını karakterize ediyor. Akıllı aydınlatma teknolojisi DIGITAL LIGHT, sürüş deneyimini zenginleştiriyor ve daha güvenli hale getiriyor. AMG tasarım detayları ise gelişmiş güç kubbesi ve yıldızlı ızgara ile Yeni GLC'ye dış mekanda şık bir sportiflik katıyor.

Odak noktası: Konfor.

ENERGIZING Plus paketiyle Yeni GLC, oldukça ince düşünceli. Farklı masaj fonksiyonlarıyla kişisel konforu en üst seviyede yaşıyor. Bunun dışında ortam aydınlatması, 64 farklı renk seçeneğiyle ruh haline uyum sağlıyor. Yeni GLC'de gerçek anlamda rahatına bak!



Kalp atışlarını hızlandırır.

Üç boyutlu yıldız detaylı ve animasyonlarla ikiye bölünmüş arka lambalar, Yeni GLC'nin dikkat çeken tasarım özellikleri arasında yer alıyor. Güçlü arka bölüm, görkemli duruşun uzantısı olarak dinamik bir bitişe sahip. Her binışte bu dinamik karakteri hatırlatan yeni basamaklar ise Yeni GLC'nin tasarım konseptini destekliyor.



Oldukça kişisel bir deneyim: MBUX.

Yeni GLC, en güncel MBUX teknolojisi sayesinde sürüş deneyimini daha önce hiç olmadığı seviyede bir dijital bağlantı ile zenginleştiriyor. MBUX; parça listelerini, favori podcast'lerini ve navigasyon rotalarını aklında tutuyor. Bunlara kolayca erişmek için ona "Hey Mercedes!" diye seslenmen yeterli.

Özel donanımlı.

Yeni GLC hiçbir beklentiyi karşılıksız bırakmıyor. 360° kameralı park paketi gibi akıllı destek sistemleri, sürüş konforunu artırıyor. Araziye genel bakış sağlayan şeffaf kaput özelliği, sürüş esnasında konsantrasyonu kolaylaştırıyor.

Sürüş yardım ve emniyet sistemlerimiz yardımcı tertibatlardır ve sizi bir sürücü olarak sorumluluklarınızdan kurtarmaz. Kullanım kılavuzundaki hatırlatmaları ve orada açıklanan sistem sınırlarını dikkate alınız.



Aydınlanma çağı: Projeksiyonlu DIGITAL LIGHT.

DIGITAL LIGHT ile mükemmel ışık koşullarını deneyimle. Bu HD sistem tıpkı bir projektör gibi çalışıyor. Sürekli uyarlanan aydınlatma; değişen trafiğe, yol ve hava koşullarına tepki veriyor. Tabii diğer yandan da projeksiyon fonksiyonlarıyla etrafındakileri kendisine hayran bırakıyor.

Yeniliklere yer aç: 1.640 litrelik yükleme alanı.

Yeniliklere yer aç: 1.640 litrelik yükleme alanı. Planları büyütmenin zamanı geldi. Standart Bagaj Bölmesi Paketi şimdi her şey için daha fazla yer var. Yeni GLC, standart olarak bir EASY-PACK bagaj kapağıyla geliyor. Bu da Yeni GLC ile çıkılacak yolcuları çok daha konforlu ve uyumlu kılıyor. Geniş, fonksiyonel ve yüksek kaliteli!

Rahatına düşkün: Masaj fonksiyonlu ergonomik koltuklar.

Seyahatiniz ne kadar uzun sürerse sürsün: Masaj fonksiyonlu ergonomik koltuklar hedefinize dinlenmiş olarak varmanıza yardımcı olur.

Araziye uyumlu: Off-road teknik paketi.

Araziye uyumlu: Off-Road Engineering Paketi Yeni GLC yerden 20 mm daha yüksekte. Öndeki ve yandaki karter muhafazası, Off-road turlarında alt tabandaki araç bileşenlerinin hasar görmesini engelliyor. Peki tüm bunlar ne anlama geliyor? Yeni GLC ile sürüş keyfi, stabilize yolların dışında da devam ediyor.



Dinamik ve verimli 4 silindirli motor.

Yeni geliştirilmiş 4 silindirli dizel ve benzinli motorlar, sürüş konforunu ve performansı olumsuz etkilemeden tüketimi ve emisyonları düşürüyor. Söz konusu güç olduğunda Yeni GLC, üstün çalışma performansı ile ön plana çıkıyor.



Hibrit teknolojiler.

Akıllı hibrit teknolojileri, tasarruflu içten yanmalı motorlar ve verimli elektrik tahrikleri ile birlikte daha az emisyon sağlar.



Arka aks yönlendirme sistemi.

Yeni GLC'nin belirgin yeteneklerinden biri olan arka aks yönlendirme sistemi, düşük ve orta hızlarda çevik sürüş tarzını destekliyor. Daha küçük dönüş çapı sayesinde yüksek manevra kabiliyeti sunuyor. Yüksek hızlarda ise stabilite ve daha fazla sürüş konforu sağlıyor. İşte bu, şehirde hareket özgürlüğü demek!

AMG tasarım konsepti.

AMG tasarım özellikleri Yeni GLC'ye görülebilir ve hissedilebilir derecede sportiflik katıyor. İç mekandaki özellikler arasında ARTICO suni deri koltuklar, MICROCUT mikrofiber kumaş kaplı direksiyon simidi ve AMG spor pedal sistemi öne çıkıyor. AMG tasarım konseptinin güçlü gövde tasarımı dış mekanın dinamizmini artırıyor. Sportif Direct-Steer'a sahip çevik yürüyen aksam ise sürüş keyfine olumlu yansıyor.



Römorka göre plan yapan MBUX.

MBUX navigasyon sistemi, rotayı belirlerken Yeni GLC'nin bir römork çektiğini hesaba katabiliyor. Bir rotanın ne kadar zamanda katedileceğini; bisiklet taşıyıcı, küçük ve büyük römork tiplerine göre hesaplayabiliyor. Römorka uygunluk açısından rota üzerindeki dik yokuşlardan veya dar virajlardan kaçınıyor. Çünkü Yeni GLC, gerçek bir yol arkadaşı.



ENERGIZING Plus paketi.

Yeni GLC, direksiyon başında daha uzun bir performans ve daha rahat bir yolculuk için kişisel tercihlere uygun olarak seni canlandırabilir ve şımartabilir. ENERGIZING Plus paketi, çok sayıda premium donanımı yenilikçi zeka ile birleştiriyor. Yedi farklı konfor programıyla rahatlığın boyutlarını deneyimle.



Teknik değerler

Silindir hacmi (cm³)
Nominal güç¹ (kW [BG] d/dk.'da)
0-100 km/saat hızlanma (sn.)
Azami hız (km/saat)
Yakıt tüketimi⁴ (l/100 km)
Şehir içi
Şehir dışı
Karma
Karma CO₂ emisyonları⁴ (g/km)
Emisyon sınıfı⁵ / Verimlilik sınıfı⁶

Dizel motorlar

1.993 cc

145 [197]

8sn

219 km/s

6,7l

4,4l

5,2l

155.0 - 136.0 g/km

Euro6d

Motor için en iyisi:
Mercedes-Benz Orijinal Motor Yağları.

¹ Şu anda geçerli olan versiyonda 715/2007 (EG) sayılı yönetmeliğe göre nominal güç verileri. ² Kısa süreli olarak sunulur. ³ Elektronik olarak sınırlandırılmıştır. ⁴ Belirtilen değerler, öngörülen ölçme yöntemine göre belirlenmiştir. Söz konusu değerler, "NEFZ-CO₂ değerleridir". Madde 2. No. 1 yürütme yönetmeliği (AB) 2017/1153 uyarınca. Yakıt tüketim değerleri bu değerler temel alınarak hesaplanmıştır. Yeni otomobillerin resmi yakıt tüketimi ve resmi spesifik CO₂ emisyonları hakkında ayrıntılı bilgiler tüm satış noktalarından ve www.dat.de üzerinden Automobil Treuhand GmbH'dan ücretsiz olarak temin edilebilen "Yeni otomobillerin yakıt tüketimi, CO₂ emisyonları ve akım tüketimi ile ilgili kılavuz"dan öğrenilebilir. Bilgiler, münferit bir araç ile ilgili olmayıp, bir teklifin parçası değildir; sadece çeşitli araç tipleri arasında karşılaştırma yapma amacına yöneliktir. Değerler, seçilen özel donanımlara göre farklılık göstermektedir. ⁵ Bu değer sadece Avrupa Birliği içerisinde geçerlidir. Ülkelere özgü farklılıklar olması mümkündür. ⁶ Ölçülmüş CO₂ emisyonlarına dayanarak, aracın kütlesi dikkate alınarak belirlenmiştir. Yalnızca Almanya için geçerlidir. Ayrıntılı teknik değerleri www.mercedes-benz.com.tr adresinde bulabilirsiniz.

Ölçüler

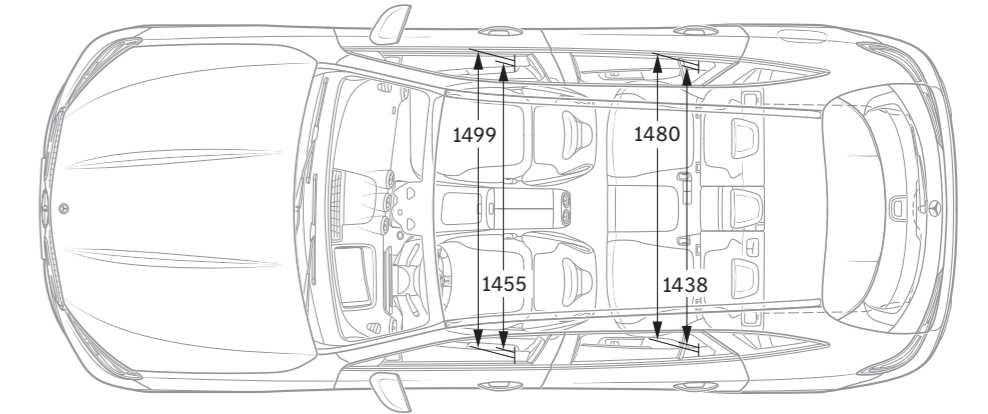
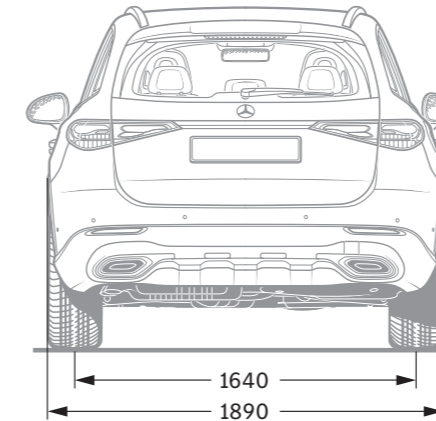
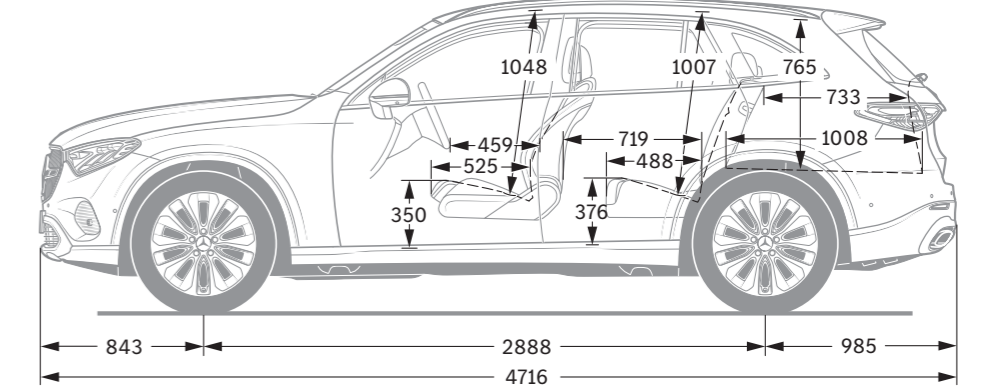
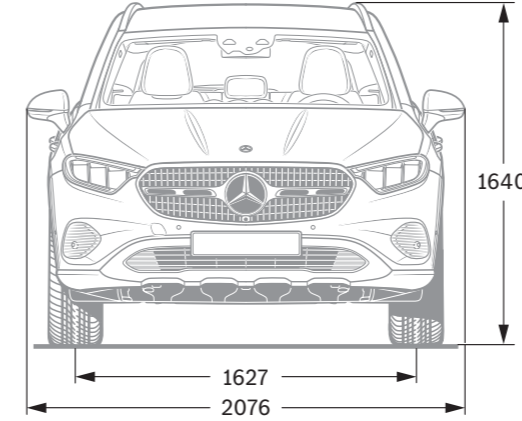

Tüm veriler milimetre cinsindedir. Verilen ölçüler ortalama değerlerdir. Temel donanıma sahip ve yüksüz durumdaki araçlar için geçerlidir.