



YENİ GLC COUPÉ

Mercedes-Benz





## TUTKUyla TASARLANDI.

Yeni GLC Coupé, gücü ve tarzı bireysel ve konforlu bir araç konseptinde bir araya getirir. Sportif radyatör ızgarasının kaplamasının genişliği ve opsiyonel yan basamaklar, dinamik doğasını açıkça ortaya koyar. Yenilikçi yardımcı sistemler<sup>1</sup>, standart olarak sunulan yüksek performanslı farlar ve ayrıca isteğe bağlı olarak sunulan DIGITAL LIGHT ile kendini her yerde gösterir.

<sup>1</sup> Sürücü yardımcı ve güvenlik sistemlerimiz yardımcı tertibatlardır ve sizi bir sürücü olarak sorumluluklarınızdan kurtarmaz. Kullanım kılavuzundaki hatırlatmaları ve açıklanan sistem sınırlarını dikkate alın.

## SINIRSIZ HİSSETİRİR. EN İNCE AYRINTISINA KADAR DÜŞÜNÜLMÜŞ.

Yeni GLC Coupé, yükleme hacmi ve depolama alanı sunan benzersiz formuyla günlük kullanıma uygun cömert bir sürüş keyfi vaad ediyor. Öne çıkan özelliklerden biri: Yeniden tasarlanan iki parçalı arka aydınlatma grubu. İç tasarımları üç boyutlu ve opsiyonel olarak ışık animasyonlu olarak temin edilebilir.







## İÇ MEKANDA TÜM DİKKATLER SİZİN ÜZERİNİZDE.

Yeni GLC Coupé'de her şey size göre ayarlandı. Birçok önemli araç fonksiyonunu kontrol etmek için kullandığınız ve araçla sizin aranızda sezgisel ve konforlu dijital arayüzdür. Çok fonksiyonlu spor direksiyon simidi kollarındaki kumanda alanları kapasitif şekilde çalışırlar ve yüzeye sorunsuz bir şekilde entegre edilmişlerdir; dokunmatik kumanda tuşları kullanımı kolaylaştırır.



## İYİ HİSSEDECEĞİNİZ ATMOSFER DE BUNA DAHİL.

Konfor Koltuk Paketi, Yeni GLC Coupé'de standard olarak sunulur. Çeşitli koltuk fonksiyonlarını kolayca elektrikli olarak kontrol edebilirsiniz. Entegre koltuk başlıkları rahatlamanıza yardımcı olur. Ambiyans aydınlatması hem gündüz hem de gece kendinizi iyi hissettiren özel bir atmosfer yaratır.





## Dijital anlamda da herkesi sollar.

Yeni MBUX multimedya sistemi sayesinde sürüş deneyimi için daha iyi bağlantılar: Sürücüye doğru eğimli ekran üzerinden aracın birçok önemli fonksiyonunu sezgisel ve konforlu bir şekilde kumanda edebilirsiniz.

<sup>1</sup>"1" ile belirtilen bileşenler Mercedes me hizmetleridir. Bu hizmetleri kullanabilmeniz için kişisel bir Mercedes me ID'si ve ayrıca Mercedes me connect hizmetlerinin kullanım koşullarını kabul etmeniz gerekir. Ayrıca ilgili araç, kullanıcı hesabı ile ilişkilendirilmiş olmalıdır. Baştaki bir yıllık kullanım süresi dolduktan sonra ilgili araç için hala sunulmaları halinde hizmetler ücretli olarak uzatılabilir. Hizmetlerin ilk etkinleştirilmesi, hangisinin daha önce gerçekleştiğine bağlı olarak ilk tescil tarihinden veya devreye alma işleminden itibaren müşteri tarafından 1 yıl içerisinde yapılabilir.



## Her zaman hazır: Sürüş yardım sistemleri.

Yeni GLC Coupé için Mercedes-Benz Sürüş yardım sistemlerinin<sup>1</sup> en yeni nesli sunulmaktadır. Kısmi otonom sürüş ile sürücünün yükü hafifletilir ve sürücüye destek ve koruma sağlanır. PRE-SAFE® Impulse yan güvenlik sistemi yandan çarpmalarda ilave koruma sağlar. Şeffaf motor kaputu, Offroad sürüşlerde kamera görüntülerini hesaplayarak, kaput alanından aracın altındaki zeminin sanal görüntüsü merkezi medya ekranına yansıtır. Bu sayede engebeli arazilerde bile güvenle manevra yapabilir ve engellerden kaçınabilirsiniz.

<sup>1</sup>Sürüş yardım ve güvenlik sistemlerimiz yardımcı tertibatlardır ve sizi bir sürücü olarak sorumluluklarınızdan kurtarmaz. Kullanım kılavuzundaki hatırlatmaları ve açıklanan sistem sınırlarını dikkate alın.





## DIGITAL LIGHT ile her şey çok net.

Rahat ve güvenli sürüş için sürüş durumuna göre uyarlanan aydınlatma: DIGITAL LIGHT<sup>1</sup>, otoyolun aydınlatmasını sizin için sürekli olarak mevcut ışık koşullarına, trafik durumuna, yolun akışına ve hava durumuna göre uyarlar. HD sistemi bir projektör gibi çalışır ve aydınlatmayı piksel hassasiyetiyle hesaplar.

## Özgürlüğün yeni tanımı.

Yeni GLC Coupé'nin panoramik sürgülü tavanı<sup>1</sup>, stor güneşliğin yan kılavuzu ile daha da büyütüldü. Bu sayede hem iç mekan daha fazla ışık alır hem de dışarıyı daha rahat görebilirsiniz.

## Gözünüzün önünde net bilgiler.

Hız, müsaade edilen azami hız, ikaz mesajları ve navigasyon anonsları gibi önemli bilgiler ön camda sanal gösterge paneli<sup>1</sup> ile doğrudan gözünüzün önünde olur ve gözünüzü yoldan ayırmanıza gerek kalmaz. Ön cam sanal gösterge paneli ergonomik olarak ayarlanabilir ve yapılan bireysel ayarlar kullanıcı profiline kaydedilebilir.

## Mükemmel ses.

Özel Burmester® 3D surround ses sistemi<sup>1</sup> ve on beş premium hoparlör ile iç mekanda etkileyici surround sesin keyfini çıkarabilirsiniz. Ön ve arka koltuklar için hassas bir şekilde ayarlanabilir. Yüksek kaliteli işçilik ses sistemini aynı zamanda görsel bir keyfe dönüştürür.

<sup>1</sup>Yapılandırmaya göre opsiyonel olarak tercih edilebilecek donanım.

<sup>1</sup>Yapılandırmaya göre opsiyonel olarak tercih edilebilecek donanım.



## AMG ile maksimum düzeyde sportiflik.

AMG tasarım konseptinin güçlü tarzı, GLC Coupé'ye sportif ve özel bir hava katar: Kenarlarda sportif yüzeyler, gövde renginde genişletilmiş tekerlek yuvası kaplamaları ve sadece 370 mm çapında üç kollu direksiyon simidi.



## Gece Paketi.

Yeni GLC Coupé'nin birçok ayrıntısı bu donanım paketinde parlak siyah olarak tasarlanmıştır: Mercedes-Benz desenli sportif radyatör ızgarasına sahip yeni ön kısım, AMG hafif alaşım jantlar, AMG ön apron ve dış ayna gövdeleri. Siyah mat tavan rayı ise tüm görünümü şık bir şekilde tamamlar.







## Hem kendinden emin hem çevik: Arka aks yönlendirme sistemi.

Özel donanım olarak arka aks yönlendirme sistemi<sup>1</sup> sunulmaktadır. Arka aks yönlendirme sistemi düşük ve orta hızlarda çevik bir sürüş tarzını destekler ve 90 cm daha küçük dönüş çapı sayesinde daha yüksek manevra kabiliyeti sağlar. Yüksek hızlarda daha fazla stabilite sağlar.

<sup>1</sup>Opsiyonel olarak teknoloji paketiyle birlikte temin edilebilir.



## AIRMATIC sayesinde dinamizm ve konfor bir arada.

AIRMATIC, havalı süspansiyon sistemi, kademesiz sönümlenme ayarı ile her bir tekerlekte özellikle yumuşak bir yuvarlanma davranışı sağlar. Bu sayede olağanüstü bir konforla yolculuk yapar ve hedefinize rahat bir şekilde varırsınız.



## Teknik veriler.

	GLC 300 4MATIC	GLC 180	Mercedes-AMG GLC 43 4MATIC	Mercedes-AMG GLC 63 S E PERFORMANCE
Hacim Cc	1.993	1.496	1.991	1.991
Nominal güç <sup>1</sup> (kW [HP] d/dk:da)	198/269	125/170	310/421	350/476
Devir sayısı d/d	4.200	6.100	6.750	6.750
Ek elektrikli güç (boost) kW/hp	17/23	17/23	10/14	150/204
Tork Nm	550	250	500	545
Ek tork (boost) Nm	205	205	150	320
Karma yakıt tüketimi (WLTP)	6.1 - 5.6	7,2-6,7	10.1-10.1	10.1-10.1
Karma CO <sub>2</sub> emisyonu (WLTP) <sup>3</sup>	216-201	238-231	323-323	323-323
Hızlanma 0-100 km/saat (sn.)	6,4	9	4,8	3,5
Maksimum hız	249	215	250	275

**Motor için en iyisi:**  
**Mercedes-Benz orijinal motor yağları.**

<sup>1</sup>Şu anda geçerli olan versiyonda (AB) 715/2007 sayılı yönetmeliğe göre nominal güç verileri. <sup>2</sup> Kısa bir süreliğine mevcut. <sup>3</sup> Elektronik olarak sınırlandırılmıştır. <sup>4</sup> Belirtilen değerler, öngörülen ölçme yöntemine göre belirlenmiştir. Söz konusu değerler, (AB) 2017/1153 yürütme yönetmeliğinin 2. maddesinin 1 numaralı hükmüne göre "NEFZ-CO<sub>2</sub> değerleridir". Yakıt tüketim değerleri bu değerler temel alınarak hesaplanmıştır. Yeni otomobillerin resmi yakıt tüketimi ve resmi spesifik CO<sub>2</sub> emisyonları hakkında ayrıntılı bilgiler tüm satış noktalarından ve [www.dat.de](http://www.dat.de) üzerinden Deutschen Automobil Treuhand GmbH'dan ücretsiz olarak temin edilebilen "Yeni otomobillerin yakıt tüketimi, CO<sub>2</sub> emisyonları ve akım tüketimi ile ilgili kılavuz"dan öğrenilebilir. Bilgiler, münferit bir araç ile ilgili olmayıp, bir teklifin parçası değildir; sadece çeşitli araç tipleri arasında karşılaştırma yapma amacına hizmet ederler. Değerler, seçilen özel donanımlara göre farklılık göstermektedir. <sup>5</sup> Bu değer sadece Avrupa Birliği içerisinde geçerlidir. Ülkelere özgü farklılıklar olması mümkündür. <sup>6</sup> Ölçülen CO<sub>2</sub> emisyonlarına dayanarak, aracın kütlesi dikkate alınarak belirlenmiştir. Yalnızca Almanya için geçerlidir. Ayrıntılı teknik verileri [www.mercedes-benz.com.tr](http://www.mercedes-benz.com.tr) adresinde bulabilirsiniz.

## Ölçüler.

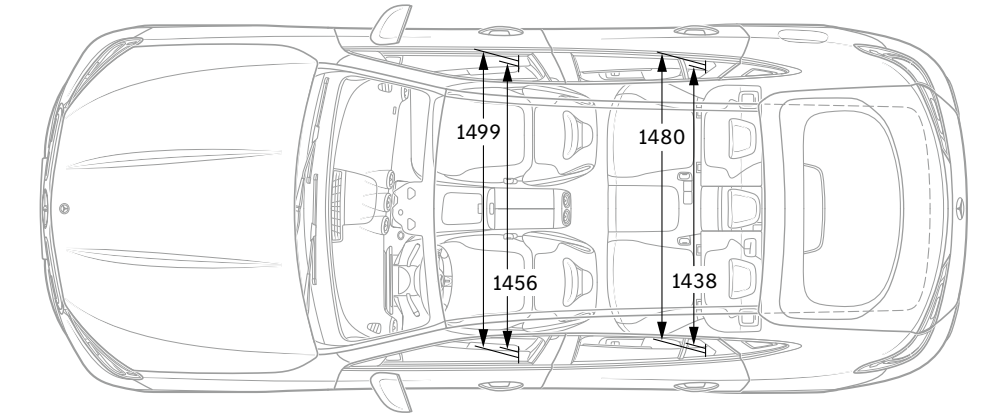
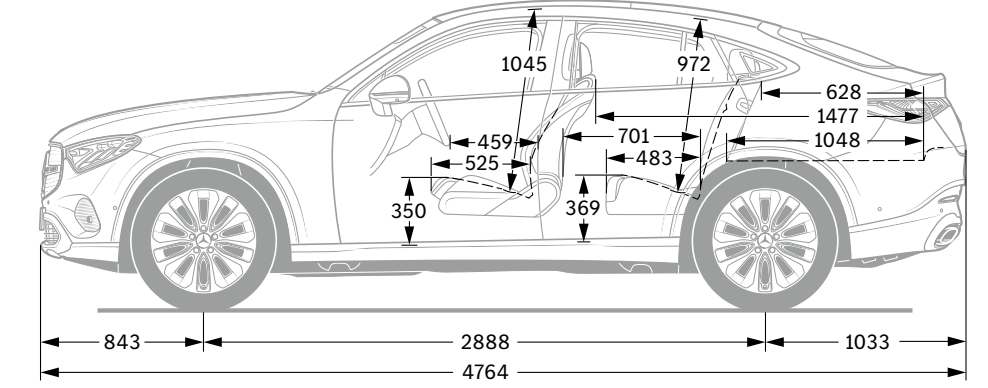
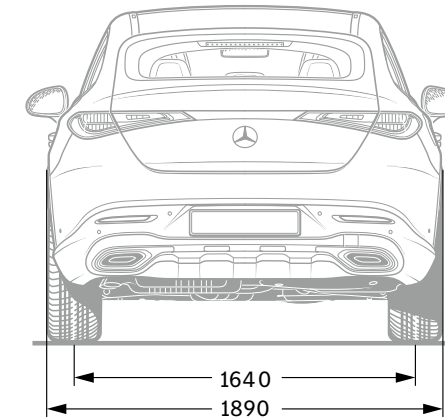
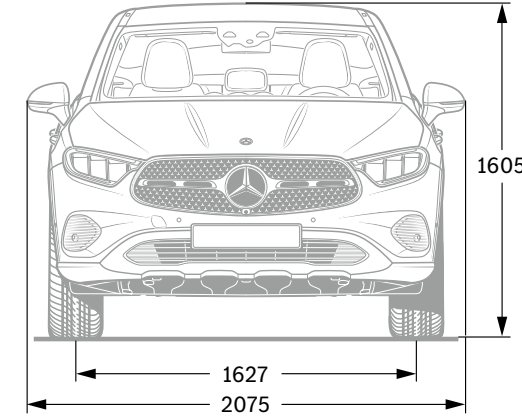

Tüm veriler milimetre cinsindedir. Verilen ölçüler ortalama değerlerdir. Seri üretim kapsamındaki donanıma sahip ve yüksüz durumdaki araçlar için geçerlidir.



**Bu yayında yer alan verilerle ilgili açıklamalar:** Redaksiyonun sona erme tarihi olan 07.06.2023'den sonra üründe değişiklikler yapılmış olabilir. Teslimat süresi dahilinde, konstrüksiyon veya şekil değişiklikleri, renk tonunda sapmalar ve teslimat kapsamında üretici tarafından değişiklik yapma hakkı, değişiklikler veya sapmaların, satıcının menfaatleri gözetilerek, satın alan için kabul edilebilir sınırlar dahilinde kalması şartıyla saklıdır. Satıcı veya üretici, siparişi veya sipariş edilen satın alma konusunu işaret veya numaralarla tanımlıyorsa, sadece bu hususa dayanılarak hak talebinde bulunulamaz. Resimlerde,

standart teslimat kapsamında yer almayan aksesuarlar ve özel donanımlar gösterilmiş olabilir. Bu yayın uluslararası kullanılmaktadır. Yasal, hukuki ve vergi mevzuatı ile ilgili ifadeler ve bunların etkileri, bu basılı belgenin redaksiyonunun bitim tarihinde sadece Federal Almanya Cumhuriyeti için geçerlidir. Bu nedenle bağlayıcı son durum için lütfen Mercedes-Benz AG satış ortağına danışın.