



Yeni G-Serisi

Mercedes-Benz



Geländewagen. Efsanenin yükselişİ.

Keşfetmeyi arzulayan ruhuyla yeni G-Serisi hem karmaşık şehir içi yolları hem de engebeli arazileri keşfetmeye hazır. Zarafetin macerayla buluştuğu bir dünyaya tanıklık edin.



Ön tasarım.

Yeni G-Serisi, yeni maceralara hazır olduğunu gösteren sağlam ve karakteristik ön tasarımıyla ilk bakışta dikkatleri üzerine çeker.

İkonik yapısı, yeni tasarlanmış radyatör ızgarası özenle düşünülmüş gövde tasarımı ile daha da güçlendirilmiştir. MULTIBEAM LED teknolojili farlar, uyarlanabilir ve başkalarının gözünü kamaştırmadan güvenliği artırmak için tasarlanmıştır.¹



¹ Gösterilen donanımın, fonksiyonların, özelliklerin ve hizmetlerin kullanılabilirliği ilgili araç tipine, yapılandırmaya ve ilgili pazara bağlıdır.

İkonik arka tasarım.

Yeni G-Serisi'nin klasik bir özelliği olan arka kapaktaki yedek tekerlek, yeniden tasarlanan arka kısmıyla kusursuz bir uyum sağlar. Böylece ikonik duruşunu daha da güçlendirir.



Mercedes-Benz G 500 | Geçici değerler: WLTP: karma yakıt tüketimi: 13.7 - 11.5 l/100 km; karma CO₂ emisyonları: 337 - 339 g/km.

¹ Belirtilen değerler, öngörülen ölçüm prosedürü WLTP'ye (Dünya çapında uyumlaştırılmış hafif hizmet araçları test prosedürleri) uygun olarak belirlenmiştir. Bir otomobilin yakıt tüketimi ve CO₂ emisyonları sadece yakıtın otomobil tarafından verimli kullanılmasına değil, aynı zamanda sürüş tarzına ve diğer teknik olmayan faktörlere bağlıdır.

Yeni G-Serisi'nin sürüş konforu.

Yeni G-Serisi'nin elektrikli direksiyonla birleştirilen çift salıncaklı ön aksı, sarsıntılara esnek bir şekilde tepki vererek yumuşak, dengeli bir sürüş sağlar. Bu arada, iki üst ve iki alt boyuna bağlantı kolu ile merdiven şasiye sabitlenen arkadaki sağlam sabit aks, zorlu arazilerde benzersiz çekiş gücü sağlar. Ön tarafın hassas tekerlek konumu ile birlikte optimum G-Serisi kontrolü garanti eder. Yeni G-Serisi 9G-TRONIC 9 ileri oranlı otomatik şanzıman ile vites değişimi gerçekleştirir. Dokuz vitesiyle düşük motor hızları sağlar, yakıt tüketimini azaltır ve daha sessiz bir sürüşü mümkün kılar.



Geländewagen. Elektriklendi.

Elektrik teknolojili yeni G-Serisi. Animasyonlu LED şeritlere sahip siyah ışıklı radyatör kaplaması, elektrik teknolojili yeni G-Serisi'nin sağlam zarafetini öne çıkaran cesur bir vurgu öğesidir. LED'lerin ince parıltısı, bu zarafeti daha da vurgular.



Tasarım.

Tamamen elektrikli yeni G-Serisi'nde gelişmiş mühendisliği deneyimleyin. İkonik merdiven çerçevesi, içindeki batarya da dahil olmak üzere elektrikli kullanıma uyarlanmıştır. Bu tasarım yeniliği, otomobilin ağırlık merkezini önemli ölçüde alçaltarak daha iyi denge ve daha yumuşak bir sürüş sunar. Design Box, otomobilin arka estetiğini geliştirirken optimum işlevsellik sağlayan yeni ve zarif bir tasarıma sahiptir.



EQ teknolojili Mercedes-Benz G 580 | WLTP: kWh/100 km cinsinden elektrik tüketimi (karma): 22,6 kWh/100; g/km cinsinden CO₂ emisyonları (karma): 0.

¹ Belirtilen değerler, öngörülen ölçüm prosedürü WLTP'ye (Dünya çapında uyumlaştırılmış hafif hizmet araçları test prosedürleri) uygun olarak belirlenmiştir. Bir otomobilin yakıt tüketimi ve CO₂ emisyonları sadece yakıtın otomobil tarafından verimli kullanılmasına değil, aynı zamanda sürüş tarzına ve diğer teknik olmayan faktörlere bağlıdır.

Elektrikli sürüş.

G-ROAR¹, tamamen elektrikli yeni G-Serisi'nin karakterini hem iç hem de dış mekanda sesli olarak vurgular. G-ROAR, etkileşimli sürüş seslerinin yanı sıra şarj gibi diğer süreçlere de eşlik eder. G-TURN fonksiyonu ile G-Serisi'ni neredeyse olduğu yerde döndürebilirsiniz. Araç, asfalt dışı veya gevşek zeminlerde istenilen yönde 720°'ye kadar dönebilir. Bu fonksiyon, özellikle zorlu off-road arazilerinde manevra yapmanıza yardımcı olur. G-STEERING fonksiyonu ise gerektiğinde G-Serisi'nin dönüş çapını azaltır ve 25 km/s'ye kadar olan hızlarda asfalt dışı zeminlerde kullanılabilir. Her tekerleğin tahrik torku, duruma özel olarak uyarlanır. Böylece, zaman alıcı manevralar yapmadan keskin virajlar ve dar alanları kolayca aşabilirsiniz.



¹ Gösterilen donanımın, fonksiyonların, özelliklerin ve hizmetlerin kullanılabilirliği ilgili araç tipine, yapılandırmaya ve ilgili pazara bağlıdır.

Yeniden tasarlanan iç mekan.

Kendinden emin tasarımı el yapımı lüksle buluşturan elektrik teknolojili yeni G-Serisi'ni deneyimleyin. El yapımı deri detaylar ve ambiyans aydınlatmasıyla süslenen iç mekan, zarafetin en üst seviyesini yansıtır. Her ayrıntı, stil ve konforun mükemmel uyumuyla ikonik G-Serisi'nin zarafetini gözler önüne serer.



En yeni nesil MBUX.

En yeni nesil MBUX, dönüştürücü bir bilgi ve eğlence deneyimi sunar. Sesle veya dokunarak kolayca kontrol edilir, dijital yaşamınıza kusursuz bir şekilde entegre olur. Özelleştirilebilir görüntüleme stilleriyle MBUX multimedya sistemi, her yolculukta gelişir ve sürücünün benzersiz tercihlerine akıllıca uyum sağlar.

Konfor.

Uzun yolculuklarda da oturma konforu ve lüks: Entegre şişirilebilir yastıklar aracılığıyla tamamen elektrikli ayar seçenekleriyle oturma pozisyonunuzu optimize edin. Opsiyonel olarak rahat sıcaklığın, 8 masaj programından birinin veya havalandırılmış oturma minderlerinin keyfini çıkarabilirsiniz. ENERGIZING Konfor Paketi sizi rahatlatacak veya canlandıracak çeşitli programlar sunar.¹ Isı Konfor Paketi¹, ek iç mekan unsurlarını anında ısıtır; koltuk, orta konsolun kol dayanakları ve kapıların yanı sıra kapı orta panelleri de ısıtılabilir.

¹ Gösterilen donanımın, fonksiyonların, özelliklerin ve hizmetlerin kullanılabilirliği ilgili araç tipine, yapılandırmaya ve ilgili pazara bağlıdır.

MBUX Yüksek kalite arka eğlence sistemi

Sizin için birinci sınıf bilgi ve eğlence: Bu, iki adet yüksek çözünürlüklü, tamamen entegre 11,6" ekran aracılığıyla arka bölümü benzersiz bir macera dünyasına ve çalışma ortamına dönüştürür.¹ Multimedya fonksiyonlarına doğrudan erişim imkanı sağlayarak arkada bile harika bir MBUX deneyimi sunar.

¹ Gösterilen donanımın, fonksiyonların, özelliklerin ve hizmetlerin kullanılabilirliği ilgili araç tipine, yapılandırmaya ve ilgili pazara bağlıdır.



Yeni jant tasarımı.

Aerodinamik olarak optimize edilmiş jantlar verimliliği ve performansı artırırken G-Serisi'nin tasarımına zarif, modern bir dokunuş katar.



Off-road özellikleri.

Sürekli tüm tekerleklerden tahrik sayesinde otomobilinizi her durumda dengeli ve güvenli kullanabilirsiniz. Üç adet çalıştırılabilir diferansiyel kilit, zorlu arazilerde dahi ilerleme imkanı sağlar. Yolda, özellikle ıslak, kaygan veya karlı koşullarda gelişmiş çeviklik ve sürüş güvenliği deneyimi yaşarsınız. Elektrik teknolojili G-Serisi'nin tırmanma kapasitesi ve yan eğim açısıyla eşsiz Off-road performansına erişilir.

¹ Belirtilen değerler, öngörülen ölçüm prosedürü WLTP'ye (Dünya çapında uyumlaştırılmış hafif hizmet araçları test prosedürleri) uygun olarak belirlenmiştir. Bir otomobilin yakıt tüketimi ve CO₂ emisyonları sadece yakıtın otomobil tarafından verimli kullanılmasına değil, aynı zamanda sürüş tarzına ve diğer teknik olmayan faktörlere bağlıdır.



MANUFAKTUR basamaklar.

Siyah MANUFAKTUR basamaklar¹ ile tamamen elektrikli yeni G-Serisi'nin özgünlüğünü ve dinamizmini daha da vurgulayabilirsiniz. Diğer seçici siyah vurgular arasında siyah renkli tavan, tamponlar ve siyah renkli tekerlek yuvaları yer alır, ya da tamamen siyah kaplamayı tercih edebilirsiniz.¹

¹ Gösterilen donanımın, fonksiyonların, özelliklerin ve hizmetlerin kullanılabilirliği ilgili araç tipine, yapılandırmaya ve ilgili pazara bağlıdır.

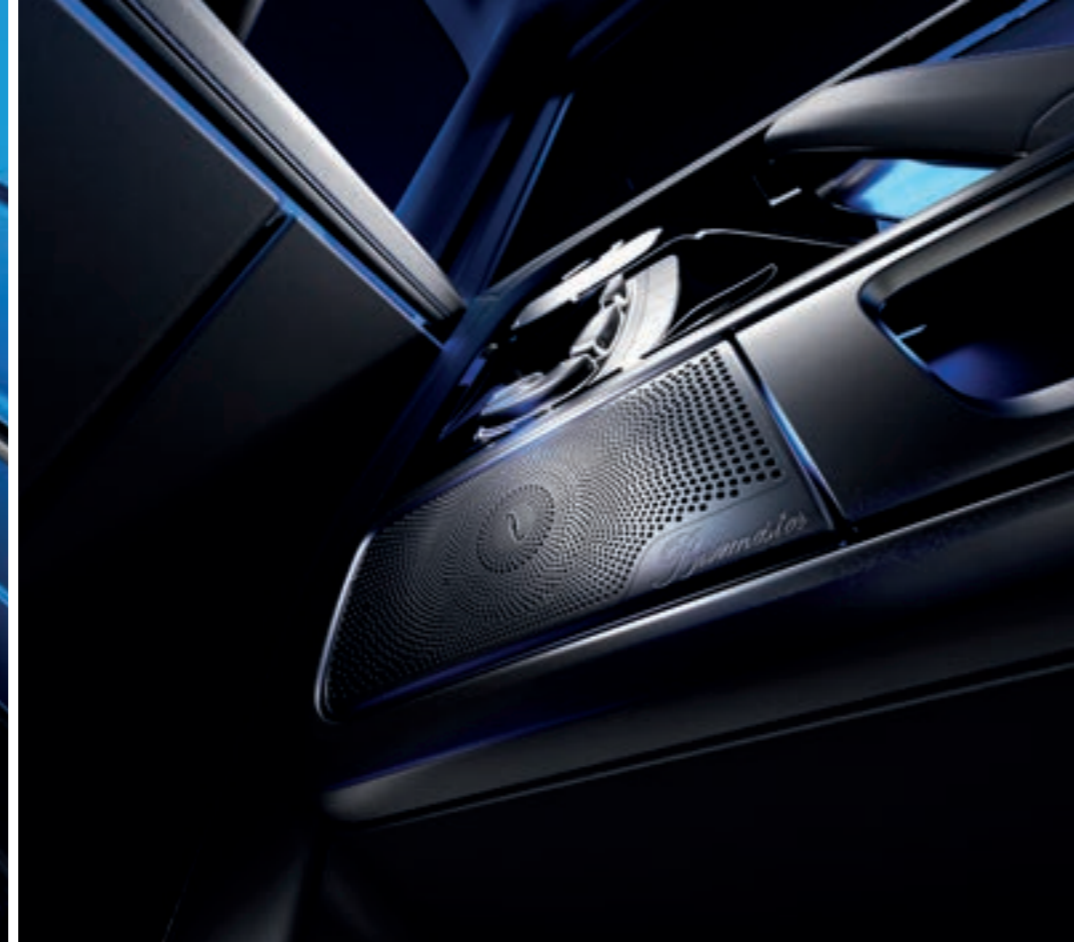

Burmester® 3D surround ses sistemi.

18 adet hoparlör ve 760 Watt'lık sistem gücü ile efsanevi Burmester® ses deneyiminin keyfini çıkarabilirsiniz. Ön veya arka koltukların 3D sesini zevkinize göre özelleştirebilirsiniz. G-Seriniz, özellikle dokunaklı ve etkileyici bir surround ses için Dolby Atmos® kalitesinde müzik çalabilir.¹

¹ Gösterilen donanımın, fonksiyonların, özelliklerin ve hizmetlerin kullanılabilirliği ilgili araç tipine, yapılandırmaya ve ilgili pazara bağlıdır.



Yeni direksiyon simidi tasarımı.

Zarif deri kılıf, yeni çok fonksiyonlu spor direksiyon simidinin iç mekanda öne çıkmasını sağlar. Dokunmatik kumanda tuşları sayesinde araç fonksiyonlarını elinizi direksiyon simidinden çekmeden kumanda edebilirsiniz.

¹ Gösterilen donanımın, fonksiyonların, özelliklerin ve hizmetlerin kullanılabilirliği ilgili araç tipine, yapılandırmaya ve ilgili pazara bağlıdır.



MANUFAKTUR kapı kolları.

MANUFAKTUR Logo Paketi¹ ile kapıyı her açtığınızda, kabartmalı logolu MANUFAKTUR kapı kollarında efsanevi "G" harfini hissedersiniz.

¹ Gösterilen donanımın, fonksiyonların, özelliklerin ve hizmetlerin kullanılabilirliği ilgili araç tipine, yapılandırmaya ve ilgili pazara bağlıdır.



KEYLESS-GO.

KEYLESS-GO¹ sayesinde araç anahtarını aramaya veda edin. Aracınızın yakınında veya içindeyken anahtarınız yanınızdaysa bu durum algılanır: Arka kapı da dahil olmak üzere tüm kapılar sadece kapı koluna dokunularak açılabilir ve kilitlenebilir.

Sıcaklık kontrollü bardak tutucuları.

Sıcaklık kontrollü bardak tutucuları¹ sayesinde soğuk veya sıcak içecekler her zaman arkadaki yolcuların elinin altında olur. Şişeler, kutular ve bardaklar arka bardak tutucularında emniyetli bir şekilde sabitlenir. İhtiyaç halinde 8°C ile 55°C arasında bir sıcaklık sağlanabilir.

Kablosuz şarj.

Basit bir el hareketiyle, mobil cihazınız kablosuz olarak şarj edildiği, orta konsolun önünde ayrılan noktaya yerleştirilir. Model ve markadan bağımsız olarak tüm Qi uyumlu telefonlar kablosuz olarak şarj edilebilir.

¹ Gösterilen donanımın, fonksiyonların, özelliklerin ve hizmetlerin kullanılabilirliği ilgili araç tipine, yapılandırmaya ve ilgili pazara bağlıdır.

EDITION ONE.

EDITION ONE¹ ile yeni bir çağın öncüsü olduğunuzu gösterin: G-Serisi artık elektrikli. Özel modelin eşsiz görünümü, AMG tasarım konsepti ve Gece Paketi ile kombine edilen mavi dış tasarım elemanları ile karakterize edilir. İç mekanda, SUPERIOR iç mekan tasarım konsepti sizi kendi renk konsepti ve mavi süsleme dikişi ile karşılar.



EQ teknolojili Mercedes-Benz G 580 | WLTP: kWh/100 km cinsinden elektrik tüketimi (karma): 22,6 kWh/100; g/km cinsinden CO₂ emisyonları (karma): 0

¹ Gösterilen donanımın, fonksiyonların, özelliklerin ve hizmetlerin kullanılabilirliği ilgili araç tipine, yapılandırmaya ve ilgili pazara bağlıdır.
² Belirtilen değerler, öngörülen ölçüm prosedürü WLTP'ye (Dünya çapında uyumlaştırılmış hafif hizmet araçları test prosedürleri) uygun olarak belirlenmiştir. Bir otomobilin yakıt tüketimi ve CO₂ emisyonları sadece yakıtın otomobil tarafından verimli kullanılmasına değil, aynı zamanda sürüş tarzına ve diğer teknik olmayan faktörlere bağlıdır.



EFSANENİN YÜKSELİŞİ

Yeni Mercedes-AMG G 63, mutlak gücü ve sofistike bir aurayı temsil eder. Tasarımı, zarafetin ve atletik yeteneğin ahenk dolu bir karışımıyla kendini belli eder. En ince detaylara kadar her bir unsur, AMG'nin performansa ve lükse olan bağlılığını temsil eder. Belirgin dikey ortalıklarıyla öne çıkan AMG'ye özgü radyatör ızgarasında zarafet performansa bir araya gelir. AMG Dış Mekan Karbon Paketi¹ aracın estetiğiyle birleştirerek sportif, modern zarafetle dolu ve dinamizm uyandıran bir dokunuş katar.

¹ Gösterilen donanımın, fonksiyonların, özelliklerin ve hizmetlerin kullanılabilirliği ilgili araç tipine, yapılandırmaya ve ilgili pazara bağlıdır.

AMG SÜRÜŞ PERFORMANSI.

9G-TRONIC 9 ileri oranlı otomatik şanzıman, sürüş dinamiklerini geliştiren akıcı vites değişimleri ile güç ve hassasiyet sağlar ve her değişimde heyecan verici anlar sunar. AMG ACTIVE RIDE CONTROL Sertliği seçilebilen süspansiyon sistemi, yeni Mercedes-AMG G 63'ün performansını benzersiz boyutlara taşır. Yolda üstün yuvarlanma sertliği sunar, performansı yükseltir ve konforu artırır. Arazide, maceranızın konforunu daha da artırarak olağanüstü kilitlenme ve çekiş gücü sunar.



PERFORMANS.

AMG Performans Paketi, hissedilebilir ve gözle görülür bir sportiflik artışı için yüksek performanslı bileşenleri bir araya getirir; Aktif yuvarlanma stabilizasyonu içeren Sertliği seçilebilen süspansiyon sistemi, RACE START fonksiyonu, AMG Track Pace Uygulaması, 22" AMG tasarımı hafif alaşım jantlar, parlak yüzeyli ve kırmızı renkli fren kaliperleri gibi... Sportif sürüş sevenlere ilham veren her şey mevcut.¹ AMG Off-road Paketi PRO, başkalarının göze alamayacağı yollara meydan okuyun. Sertliği seçilebilen süspansiyon sistemi, özel Off-road modları AMG Traction PRO ve AMG Active Balance Control, sağlam arazi lastikleri ve PROFESSIONAL portbagaj sayesinde Mercedes-AMG G 63'ünüz sizi neredeyse dünyadaki her yere götürebilir¹

¹ Gösterilen donanımın, fonksiyonların, özelliklerin ve hizmetlerin kullanılabilirliği ilgili araç tipine, yapılandırmaya ve ilgili pazara bağlıdır.



AMG'ye özgü egzoz sistemi.

Sadece bir tarz meselesi değil; AMG'ye özel siyah egzoz sistemi^{1,2} bir performans sembolüdür ve hafif mırıltıdan sportif kükremeye kadar her sürüş moduna uygun çeşitli motor sesleri sunar.

¹Gösterilen donanımın, fonksiyonların, özelliklerin ve hizmetlerin kullanılabilirliği ilgili araç tipine, yapılandırmaya ve ilgili pazara bağlıdır.

²Sadece siyah MANUFAKTUR basamaklar ile birlikte temin edilebilir.



AMG jantlar.

Etkileyici 22" büyüklüğünde ve zarif bir tasarıma sahip olan G-Serisi AMG çok kollu dövme jantlar hem çarpıcı estetik hem de üstün performans sunar.¹

AMG'ye özgü koltuk tasarımı

Delikli ve AMG'ye özgü koltuk desenine sahip Nappa deri döşemelerin zarafetini genişletilmiş kapsamıyla bizzat deneyimleyin. Hassasiyetle tasarlanmış bu koltuklar, her sürüşü olağanüstü kılacak özel bir konfor ve destek sunar.



Logo uygulamaları.

Ayrıntıya duyulan sevgi – gizliyen bile: Gümüş krom AMG depo kapağı, "AMG" yazısı ve siyah tasarım öğeleri.

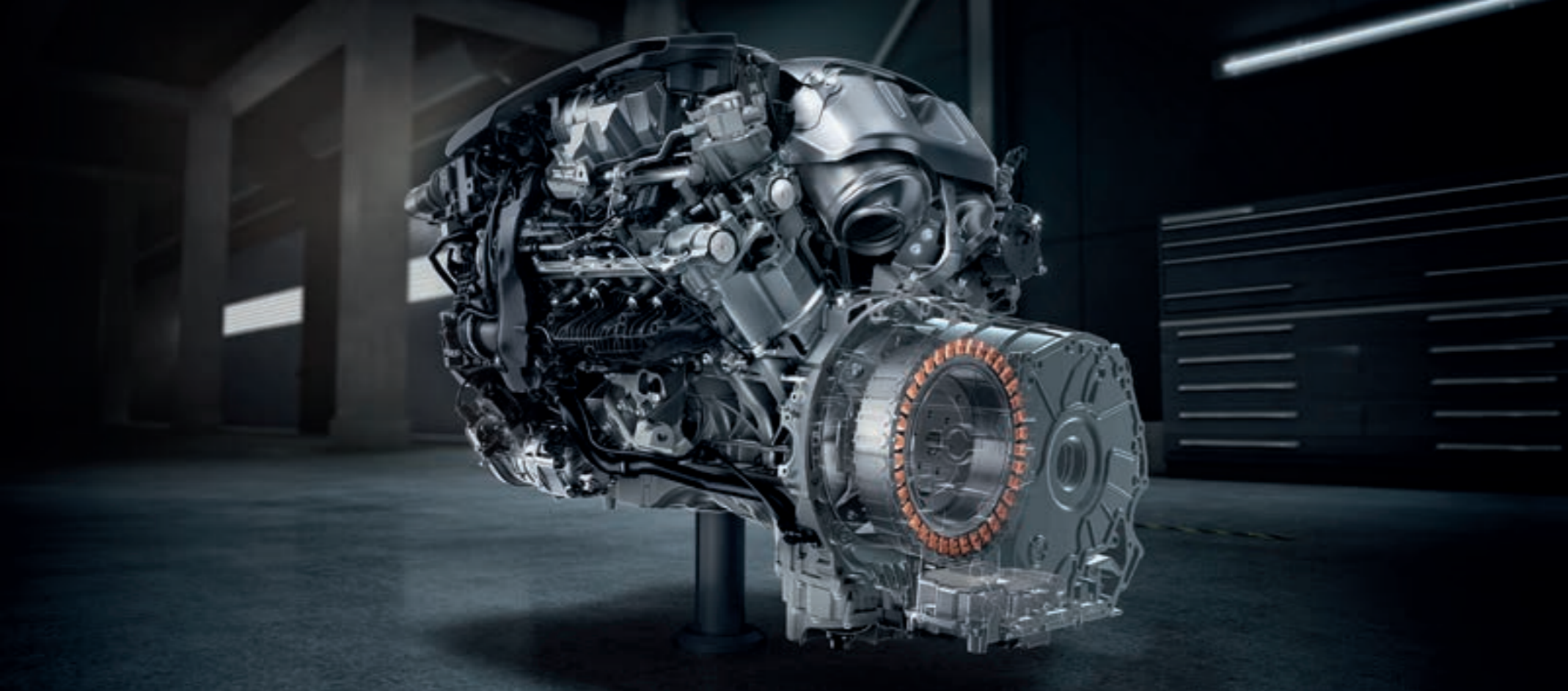

Motor.

G 500 motorunun geliştirilmiş gücü ve torku, üstün sürüş performansını 6 silindirli sıralı benzinli motorun keyifli akıcılığı ile birleştirir. Elektrikli yardımcı kompresör düşük motor devir sayılarında bile yüksek tork sağlar ve entegre marş motoru alternatörüne (ISG) sahip hafif hibrit konsepti daha yüksek performans ve daha düşük tüketim sağlar. Veya yeni Mercedes-AMG G 63'ün gücünü açığa çıkarın. Entegre marş motoru alternatörlü (ISG) AMG 4,0 litrelik V8 motoru, performans ve verimliliğin kanıtıdır. Silindir kapakları arasında benzersiz bir "sıcak iç V" tasarımıyla konumlandırılan ikili sargılı turboşarjlar ile motor teknolojisinde bir ustalık eseridir.

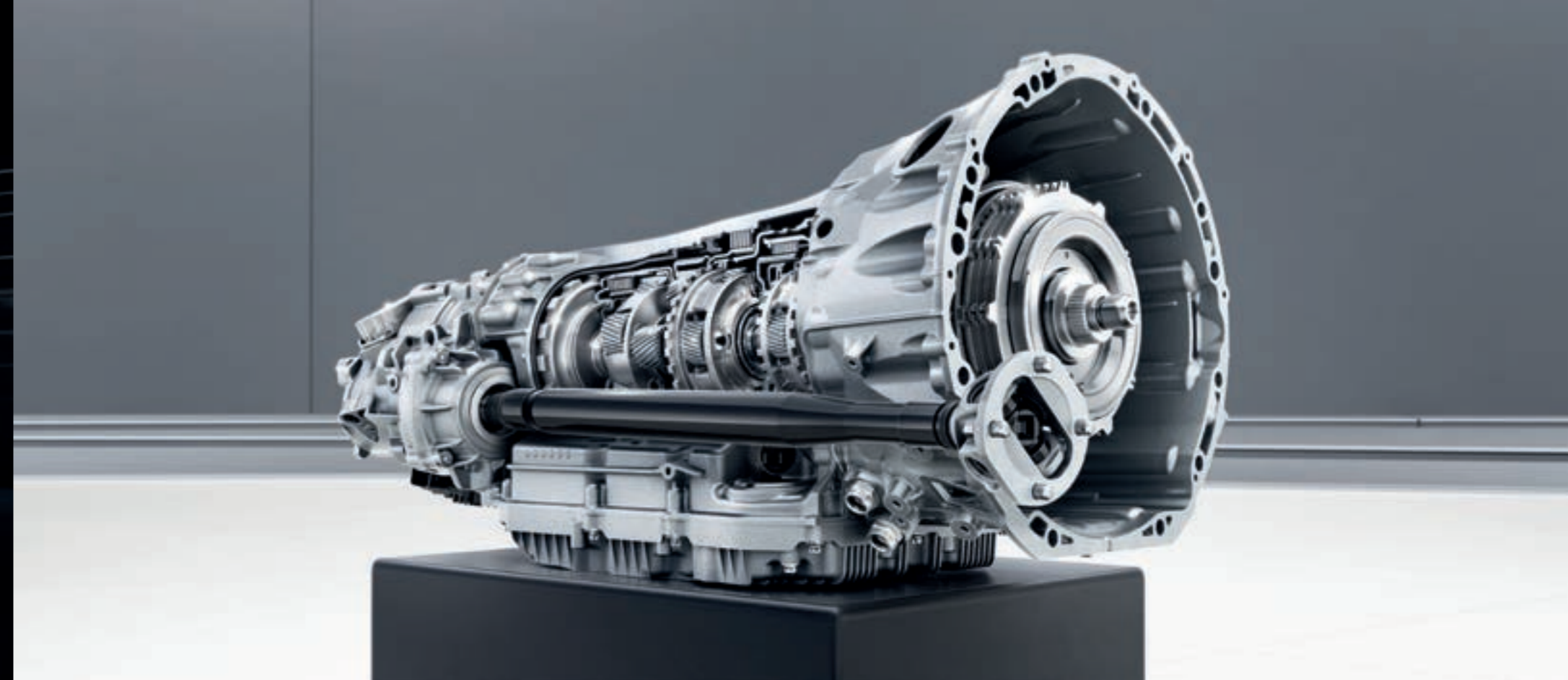

Tahrik aksamı.

AGILITY CONTROL süspansiyon, sürüş konforunu sürüş stabilitesiyle sorunsuz bir şekilde birleştirir. Karşılaştığınız yol koşullarına göre sürüş dinamiklerini, sönmülemeyi ve stabilizasyonu sezgisel olarak ayarlaması sayesinde her türlü arazide benzersiz bir sürüş deneyimi yaşayın. 9G-TRONIC 9 ileri oranlı otomatik şanzıman, sürüş dinamiklerini geliştiren akıcı vites değişimleri ile güç ve hassasiyet sağlar ve her değişimde heyecan verici anlar sunar.

Boya renkleri.

Sade mi yoksa gösterişli mi? MANUFAKTUR ile yeni Mercedes-Benz G-Seriniz için birçok farklı dış renk arasından seçim yapabilirsiniz.

Döşeme.

MANUFAKTUR'un özel döşeme seçenekleriyle aracınızın iç mekanını kişisel bir ifadeye dönüştürün. Her dikiş ve doku, yeni Mercedes-Benz G-Serisi aracınız için özelleştirilmiş lüks bir atmosfer sağlayan birinci sınıf el işçiliğinin bir kanıtıdır.

MANUFAKTUR Logo Paketi.¹

MANUFAKTUR Logo Paketi¹ ile her kapıyı açtığınızda, MANUFAKTUR kapı düğmelerinin üzerindeki efsanevi "G" harfi baskılı logoyu hissedersiniz. Ayrıca, "G - STRONGER THAN TIME" yazısının özel bir projeksiyonu ile karşılanırsınız. Bu, G-Serinize binmeyi başlı başına özel bir deneyim haline getirir

MANUFAKTUR Tam Deri Paketi.¹

G-Serinize neredeyse tüm iç mekanı, tavan kaplamasından A, B, C ve D direklerinin dış kaplamasına ve koltuk sırt dayanağı süslemelerine kadar zarif Nappa deri ile döşenmiştir. Mükemmel bir atmosfer ve en küçük ayrıntıya kadar kalite için benzersiz MANUFAKTUR el işçiliğini deneyimleyin

¹ Gösterilen donanımın, fonksiyonların, özelliklerin ve hizmetlerin kullanılabilirliği ilgili araç tipine, yapılandırmaya ve ilgili pazara bağlıdır.





MANUFAKTUR Schöckl Tasarım Paketi.

Bu paket ile efsanevi Off-road uzmanlığına duyduğunuz coşkuyu gösterebilirsiniz: Graz yakınlarındaki Schöckl'in test pistine sahip yedek tekerlek kapağında ve kapı yüzeylerindeki topografiyi görebilirsiniz. G-Serisi, 1979'dan beri bu dağda Off-road yeteneklerini kanıtlamaktadır. Dış koruyucu şerit aynı zamanda sözümüzü yansıtır: "1979'dan bu yana Schöckl onaylıdır."¹

Mercedes-Benz G 500 | Geçici değerler: WLTP: karma yakıt tüketimi: 13.7 - 11.5 l/100 km; karma CO₂ emisyonları: 337 - 339 g/km.²

¹ Gösterilen donanımın, fonksiyonların, özelliklerin ve hizmetlerin kullanılabilirliği ilgili araç tipine, yapılandırmaya ve ilgili pazara bağlıdır.

² Belirtilen değerler, öngörülen ölçüm prosedürü WLTP'ye (Dünya çapında uyumlaştırılmış hafif hizmet araçları test prosedürleri) uygun olarak belirlenmiştir. Bir otomobilin yakıt tüketimi ve CO₂ emisyonları sadece yakıtın otomobil tarafından verimli kullanılmasına değil, aynı zamanda sürüş tarzına ve diğer teknik olmayan faktörlere bağlıdır.

MANUFAKTUR.

2019 yılında G-Serisi MANUFAKTUR ürün gamımızın lansmanını yaptık. Başarıyla! Kapsamlı özel donanım portföyüne gelen yanıt olağanüstü oldu. Şimdi ürün gamımızı bir kez daha genişlettik: Müşterilerimiz artık G-Serisi'ni sipariş ederken binlerce boya seçeneği arasından seçim yapabiliyor ve bu sayede araçlarına son derece kişisel bir dokunuş katabiliyor. Bu amaçla Avusturya'nın Graz kentindeki üretim fabrikamızı Mercedes-Benz müşteri talep sistemi (KWS) olarak bilinen sisteme bağladık. Bu, bireysel talepleri hızlı ve kolay bir şekilde işleme almamıza ve uygulamamıza olanak tanıyan dijitalleştirilmiş bir süreçtir.

Teknik değerler.

Silindir düzeni/sayısı	L6
Silindir hacmi (cc)	2.989 cc
Nominal güç ² (dev/dk'da kW (hp))	270 [367]/4.000 - 4.000
Nominal güç ² (dev/dk'da Nm)	750/1350 - 2800
Sıkıştırma oranı	15.50 : 1
Şanzıman	Otomatik
Hızlanma 0-100 km/h (sn.)	5.8 s
Azami hız (km/h)	210 km/h
Lastikler/tekerlekler ön, arka	265/60 R18
Yakıt tipi	Dizel
Yakıt tüketimi ³ (l/100 km) Şehir içi	12.3 - 11.3 l/100 km
Şehir dışı	8.2 - 7.0 l/100 km
Karma	9.9 - 8.7 l/100 km
Karma CO ₂ emisyonu ³ (g/km)	261 - 227 g/km
Verimlilik sınıfı (sadece Almanya için geçerlidir) ⁴	
Depo kapasitesi/yedek miktarı (l)	100/12 l
Dönüş çapı (m)	13.6 m
Boş kütle/yük (kg) ⁵	2.555/645 kg
Müsaade edilen toplam kütle (kg)	3200 kg
İzin verilen çekme kapasitesi frensiz/ frenli [% 12'de] (kg)	750 kg

Motor için en iyisi:
Mercedes-Benz orijinal motor yağları.

¹ECE burada WEU'ya atıfta bulunmaktadır. Veriler ayrıntılı olarak aşağıdaki ülkeler için geçerlidir: Belçika, Bulgaristan, Danimarka, Almanya, Estonya, Finlandiya, Fransa, Yunanistan, Büyük Britanya, İrlanda, İzlanda, İtalya, Letonya, Litvanya, Lüksemburg, Malta, Hollanda, Norveç, Avusturya, Polonya, Portekiz, Romanya, İsveç, İsviçre, Slovakya Cumhuriyeti, Slovenya, İspanya, Çek Cumhuriyeti, Macaristan, Kıbrıs (AB bölgesi). ²715/2007 sayılı AT yönetmeliğinin güncel olarak geçerli versiyonuna göre nominal güç değerleri. ³Gösterilen değerler, öngörülen ölçüm yöntemine göre hesaplanmıştır. (AB) 2017/1153 sayılı yürütme yönetmeliğinin 2. maddesinin 1 numaralı hükmüne göre "NEDC CO₂ değerlerini" temsil ederler. Yakıt tüketimi değerleri, bu değerler esas alınarak hesaplanmıştır. ⁴Aracın ağırlığı dikkate alınarak ölçülen CO₂ emisyonlarına göre belirlenmiştir. ⁵Yakıt deposu en az %90 kapasiteye kadar doluyken aracın boş kütlesi artı sürücünün ağırlığı (yasaya göre 75 kg olarak tahmin edilir), yakıt ve sıvılar, üreticinin spesifikasyonlarına göre seri üretim kapsamındaki donanım ve varsa üstyapının, sürücü kabininin, römork bağlantı kaplininin ve stepnenin (stepnelerin) ve ayrıca aletlerin ağırlığı. Opsiyonel donanımlar, ek donanımlar ve aksesuarlar ağırlığı, kalan taşıma kapasitesini, yuvarlanma direncini, aerodinamiği vb. ve dolayısıyla yakıt tüketimini ve CO₂ değerlerini etkileyebilir. ⁶240 km/h, AMG Driver's Package ile. www.mercedes-benz.com.tr adresinde daha fazla teknik veri mevcuttur.

Benzinli motorlar	Elektrikli motor
G 500¹	G 580
Mercedes-AMG G 63¹	
L6	V8
2.999 cc	3.982 cc
330 [449]/5.800 - 6.100	430 [585]/6.000 - 6.000
560/2200 - 5000	850/2500 - 3500
1164 Nm	432 kW
10.50 : 1	8.60 : 1
Otomatik	Otomatik
5.4 s	4.4 s
210 km/h	220 km/h
265/60 R18	275/50 R20 113W XL
265/60 R18	265/60 R18
Benzin	Benzin
14.8 - 14.9 l/100 km	23.0 - 22.7 l/100 km
10.5 - 9.2 l/100 km	13.3 - 12.3 l/100 km
12.3 - 10.9 l/100 km	15.7 - 14.7 l/100 km
281 - 248 g/km	303 - 277 Wh/km
	-
100/12 l	100/12 l
13.6 m	13.43 m
2.485/715 kg	2.640/560 kg
3200 kg	3.085/415 kg
3200 kg	3500 kg
750 kg	750 kg
	-

Ölçüler.

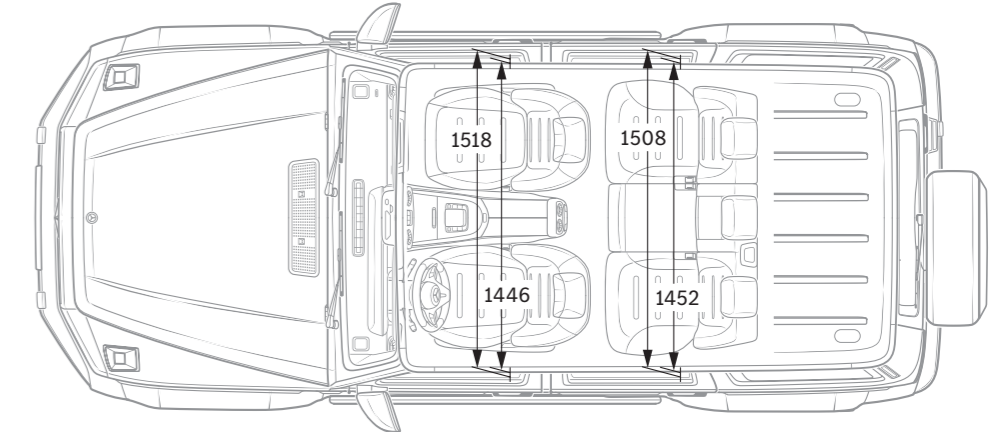
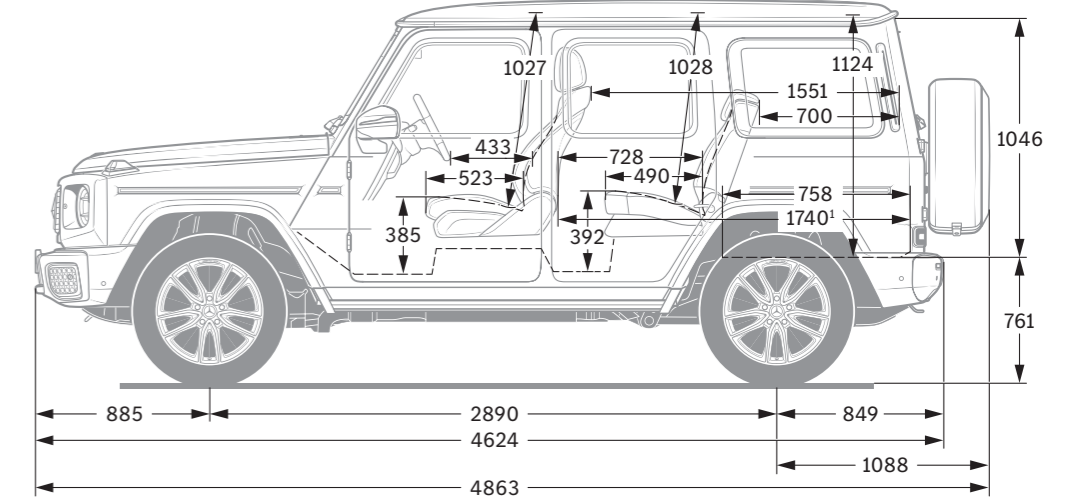
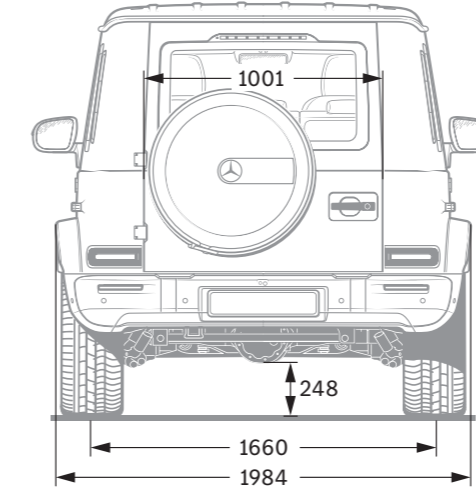
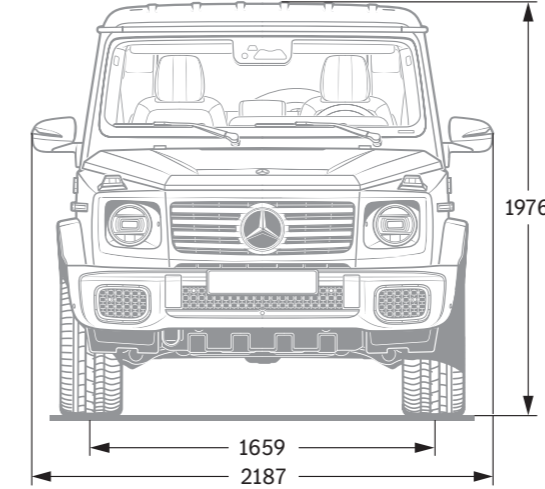

¹14,4°'lik bir eğim için ölçülmüştür. Tüm değerler milimetre cinsindedir. Belirtilen değerler ortalama değerlerdir. Seri üretim kapsamındaki donanıma sahip ve yüksüz durumdaki araçlar için geçerlidir.