



Yeni CLE Cabriolet

Mercedes-Benz





Tutkunun yeni formu.

Yeni CLE Cabriolet, olağanüstü tasarımı dinamik sürüş keyfi ile üstü açık bir otomobilin verdiği özgürlük hissini yaşamak isteyenler için tasarlandı. Mercedes-Benz'in sunduğu farklı renk, donanım ve özel konfor seçenekleriyle Yeni CLE Cabriolet'yi keşfedin.

Yenilikçi ön tasarım.

Yeni CLE Cabriolet, CLE Coupé'nin güçlü ön tasarımında sahip olduğu alçak motor kaputu ve üzerinde yer alan etkileyici güç kubbeleri gibi pek çok sportif tasarım ögesini stil sahibi akustik kumaş tente ile birleştirir. DIGITAL LIGHT farlar, aydınlatmayı farklı koşullara göre hassasiyet ile ayarlayarak rahat ve güvenli bir sürüş sunar.





Etkileyici ve mükemmel.

Işıltılı bir görünüm: İki parçalı bütünleşik aydınlatma grubuna sahip akıcı arka tasarım, yeni CLE Cabriolet'nin lüks yapısını çarpıcı bir şekilde öne çıkararak sportif bir görünüm kazandırır.



Tam otomatik akustik kumaş tente

Üç renk seçeneğine sahip tam otomatik akustik kumaş tentenin ses ve ısı yalıtımı sayesinde sunduğu yüksek konfor, her yolculuğu keyifli bir deneyime dönüştürür. Bu sayede mevsim fark etmeksizin yıl boyu stil sahibi yeni CLE Cabriolet ile konforlu sürüşün keyfini çıkarırsınız.

¹ Gösterilen donanımın, fonksiyonların, özelliklerin ve hizmetlerin kullanılabilirliği ilgili araç tipine, yapılandırmaya ve ilgili pazara bağlıdır.

Yeni CLE Cabriolet'nin i mekanı.

i mekanda lks zelliklerden oluřan tasarım detayları, Yeni CLE Cabriolet'ye en yksek standartta kaliteli bir grnm saęlar. Nappa grnml ARTICO suni deriden gsterge tablosu ve kenar izgileri, konforlu ergonomik koltuklar¹ ve Burmester® 3D surround ses sistemi¹ sayesinde birinci sınıf ses dnyası gibi etkileyici ayrıntılar, ister st aık ister kapalı olsun, ok ynl ve benzersiz bir srř hissi saęlar.

¹Gsterilen donanımın, fonksiyonların, zelliklerin ve hizmetlerin kullanılabilirlięi ilgili otomobil modeline, yapılandırmaya ve ilgili pazara baęlıdır.

Üstü açık sürüşlerde esşsiz konfor.

Yeni CLE Cabriolet'nin ön koltukları opsiyonel 7 bölgele masaj koltuklarına¹ sahip olabilir ve standart AIRSCARF ense ısıtma sistemi sayesinde ideal sıcaklık hissini korur. Koltuklara entegre durumdaki hoparlörler, sürücü ve ön yolcu için etkileyici bir surround ses deneyimi sunar.¹

¹Gösterilen donanımın, fonksiyonların, özelliklerin ve hizmetlerin kullanılabilirliği ilgili otomobil modeline, yapılandırmaya ve ilgili pazara bağlıdır.

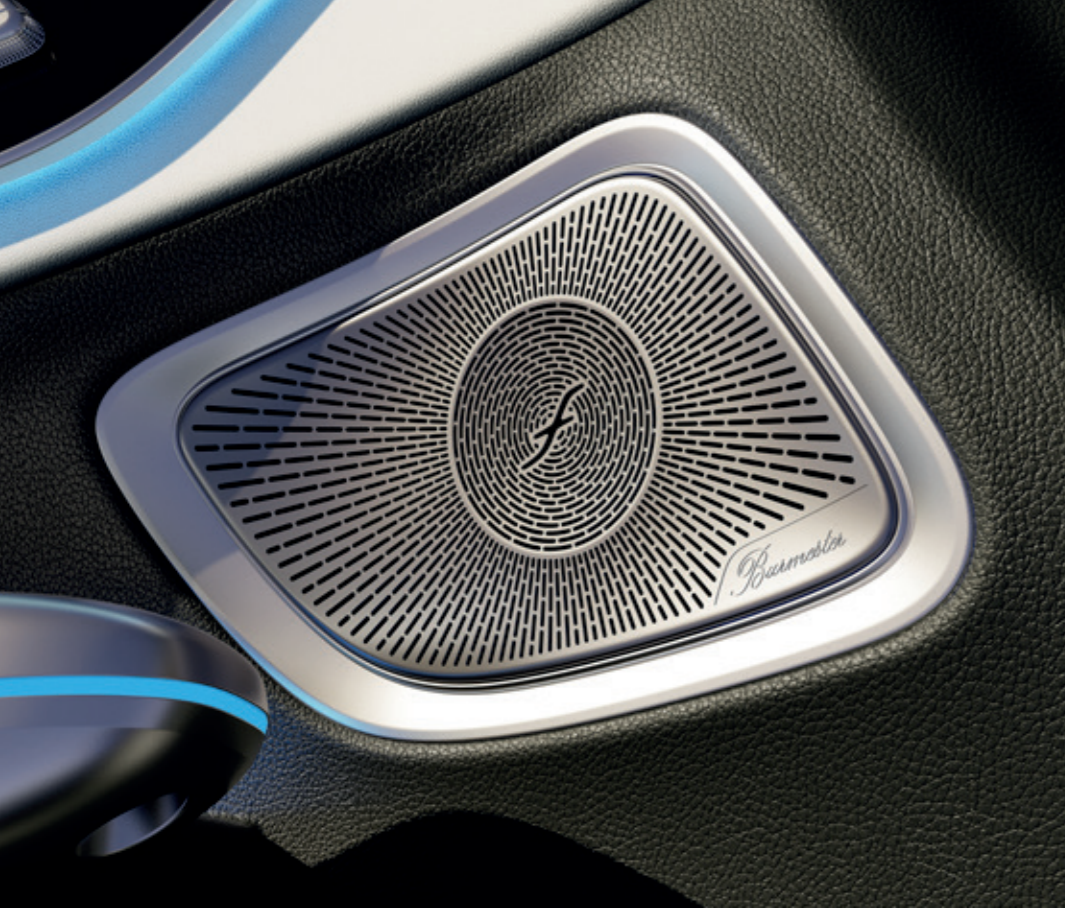

Burmester® 3D surround ses sistemi.

Kendinizi ses deneyimine bırakın – Burmester® 3D surround ses sistemi¹ ön ve arka yolcular için yüksek kaliteli ses sağlar ve Burmester® yazısını taşıyan zarif, metal hoparlörler ekstra incelik katar. Ön koltuklara entegre edilen ilave hoparlörler ses deneyimini optimize eder.

64 renkli aktif ambiyans aydınlatması

İç mekanı kişisel tercihlerinize göre tasarlayın. 64 renkli aktif ambiyans aydınlatması iç mekânın tamamını çevreleyerek arka koltukların arasına kadar uzanır ve farklı renk seçimleriyle sınırsız imkanlar sunar.

Standart 19" veya opsiyonel olarak sunulan 20" hafif alaşım jantlar.

Otomobilin en alçak noktasında dahi en yüksek standart – yeni CLE Cabriolet, karakterine uygun olarak optimize edilmiş 19" ve 20" aerodinamik jantlar ile performans ve görselliği bir arada sunar. Sportif jantlar genişletilmiş çamurluklar ile birlikte güçlü bir görünüm oluşturur.

Cabriolet Konfor Paketi.

Cabriolet keyfini dört mevsim yaşayın: AIRSCARF ense ısıtma sistemi, AIRCAP arka rüzgar deflektörü ve tam elektrikli bagaj muhafazası ile yeni CLE Cabriolet her mevsimde optimum konfor sağlar.

¹ Gösterilen donanımın, fonksiyonların, özelliklerin ve hizmetlerin kullanılabilirliği ilgili otomobil modeline, yapılandırmaya ve ilgili pazara bağlıdır.

¹ Gösterilen donanımın, fonksiyonların, özelliklerin ve hizmetlerin kullanılabilirliği ilgili otomobil modeline, yapılandırmaya ve ilgili pazara bağlıdır.



Yeni nesil MBUX.

Sezgisel yönetimin geleceği: Yeni MBUX Bilgi ve Eğlence Sistemi¹ çok sayıda fonksiyon ve etkileşim imkanı sunar. Sistem, sesli veya dokunmatik olarak sezgisel bir biçimde kumanda edilebilir. Dijital yaşamınıza kusursuz biçimde entegre olur ve sürücü gösterge panelinde yera alan gösterge stilleri ile kişiselleştirilebilir.²

¹ Gösterilen donanımın, fonksiyonların, özelliklerin ve hizmetlerin kullanılabilirliği ilgili araç modeline, üretim tarihine, yapılandırmaya ve ilgili pazara bağlıdır.

² Hizmetleri kullanabilmeniz için kişisel bir Mercedes me ID'sine sahip olmanız ve ayrıca Mercedes-Benz Connect hizmetlerinin kullanım koşullarını kabul etmeniz gerekir. Ayrıca ilgili otomobil, kullanıcı hesabı ile eşleştirilmiş olmalıdır. İlk kullanım süresi sona erdikten sonra hizmetler, ilgili otomobil için hala sunulmakta olması koşuluyla, ücret karşılığında yenilenebilir. Hizmetlerin ilk etkinleştirilmesi, hangisinin daha önce gerçekleştiğine bağlı olarak ilk tescil tarihinden veya devreye alma işleminden itibaren bir yıl içerisinde müşteri tarafından gerçekleştirilebilir. MBUX Çevrimiçi Eğlence paketinin kullanılabilmesi için müşterinin kendi veri paketi olması gerekmektedir. Belirli uygulamaları Mercedes-Benz Connect hizmeti aracılığıyla kullanmak için uygulama sağlayıcı ile müşteri arasında ayrı bir sözleşme yapılması gerekebilir.

Sürüş Yardımı Paketi Plus.

Hedefe rahat ve güvenli bir şekilde ulaşın – Son teknoloji akıllı sensör sistemleri sayesinde kısmi otonom sürüşün çeşitli avantajlarından yararlanın. Çok sayıda yardımcı sistem, trafikteki tüm sürücülerin güvenliği için çarpma tehlikesi olduğunda uyarı verip bir ihtiyaç durumunda müdahalede bulunarak farklı durumlarda size destek olur.¹

AMG tasarım konsepti.

AMG tasarım konsepti, dış tasarıma her açıdan sportif ve ayrıcalıklı bir hava katar. Özellikle AMG tasarım ve AMG hafif alaşım jantlar yeni CLE Cabriolet'nize bireysel bir görünüm kazandırır. Dinamik direksiyon hissiyatı ve sportif yürüyen aksam daha sportif bir sürüş deneyimi sağlar. AMG iç mekan tasarım konsepti, her ayrıntısında dinamik ve ayrıcalıklı bir atmosfer yaratarak konfor, teknoloji ve sportifliği bir araya getirir.



Gece Paketi.

Bu paket ile Yeni CLE Cabriolet'nin sportif dış tasarımındaki detayların çoğu parlak siyah detaylarla daha da etkileyici hale gelir - Mercedes-Benz yıldızı desenine sahip elmas görünümlü radyatör ızgarasından AMG tampona, AMG hafif alaşım jantlara ve dış ayna kapaklarına kadar her bölgede siyah detaylar sizi karşılar.





Hedeflerinize tam olarak uyan motor.

İleri teknolojisiyle sizi hedefinize ulaştırırken her seferinde heyecan verici bir sürüş deneyimi yaşatır. Yeni CLE Cabriolet ile her yolculukta ilerici bir sürüş keyfi yaşayacağınızdan emin olabilirsiniz.

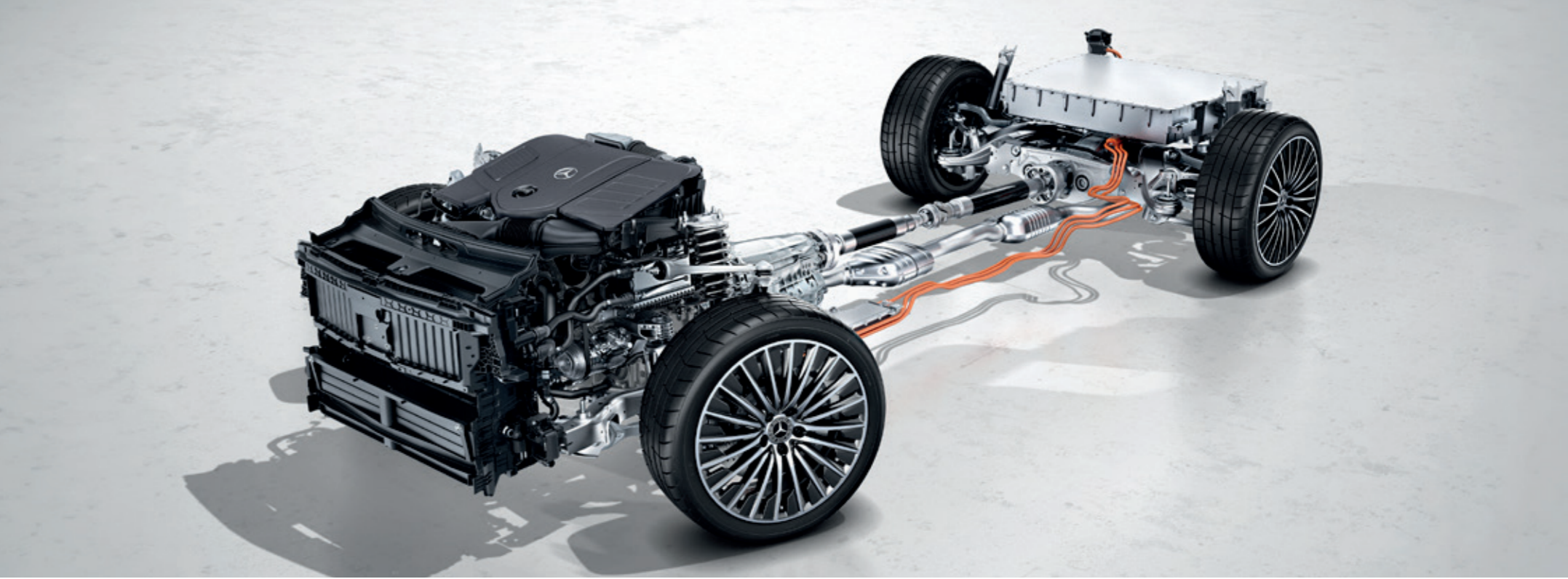

Yeni CLE Cabriolet'lerimiz hiçbir şeyi şansa bırakmaz.

Güçlü 4MATIC tüm tekerleklerden tahrik sistemi, zorlu yol koşullarında çekiş gücünü ve sürüş dengesini artırmanın yanı sıra sportif bir sürüş tarzını da destekler.

Teknik deęerler.

Benzinli motorlar	
Silindir hacmi (cc)	1.999
Nominal güç ¹ (kW [hp] dev/dk)	190 [258]/5.800 - 5.800
0'dan 100 km/h'e hızlanma (sn)	6,6
Yapı türü gereęi azami hız (km/sa.)	250 ³
Yakıt tüketimi ⁴ (l/100 km)	
Şehir içi	11.6 - 11.2 l/100 km
Şehir dışı	6.5 - 6.1 l/100 km
Karma	7.8 - 7.3 l/100 km
Karma CO ₂ emisyonları ⁴ (g/km)	Euro 6e
Emisyon sınıfı ⁵ /verimlilik sınıfı ⁶	176 - 165 g/km

Motor için en iyisi:
Mercedes-Benz orijinal motor yağları.

¹715/2007 sayılı AT yönetmelięinin güncel olarak geçerli versiyonuna göre nominal güç deęerleri. ²Geçici olarak sunulmaktadır. ³Elektronik olarak yönetilir. ⁴Gösterilen deęerler, öngörülen ölçüm yöntemi uyarınca hesaplanmıştır. (AB) 2017/1153 sayılı yürütme yönetmelięinin 2. maddesinin 1 numaralı hükmüne göre "NEDC CO₂ deęerlerini" temsil ederler. Yakıt tüketim deęerleri, bu deęerler temel alınarak hesaplanmıştır. Yeni otomobillerin resmi yakıt tüketimi ve resmi spesifik CO₂ emisyonları hakkında dięer bilgilere, tüm bayilerden ve www.dat.de adresindeki Deutsche Automobil Treuhand GmbH'den ücretsiz olarak temin edilebilen "Leitfaden über den Kraftstoffverbrauch, die CO₂-Emissionen und den Stromverbrauch neuer Personenkraftwagen" ["Tüm yeni otomobil modellerinin yakıt ekonomisi, CO₂ emisyonları ve güç tüketimi hakkında kılavuz"] adlı yayında yer almaktadır. Deęerler tek bir araç temelinde belirlenmemiştir ve ürün teklifinin bir parçası deęildir; yalnızca farklı araç modelleri arasında karşılaştırma yapmak içindirler. Deęerler, seçilen özel donanımlara göre farklılık gösterir. ⁵Bilgi sadece Avrupa Birlięi dahilinde geçerlidir. Ayrıntılar ülkeden ülkeye farklılık gösterebilir. ⁶Ölçülen CO₂ emisyonları temelinde, aracın kütlesi dikkate alınarak hesaplanmıştır. Sadece Almanya için geçerlidir. Dięer teknik veriler için lütfen www.mercedes-benz.com.tr adresini ziyaret edin.

Ölçüler.

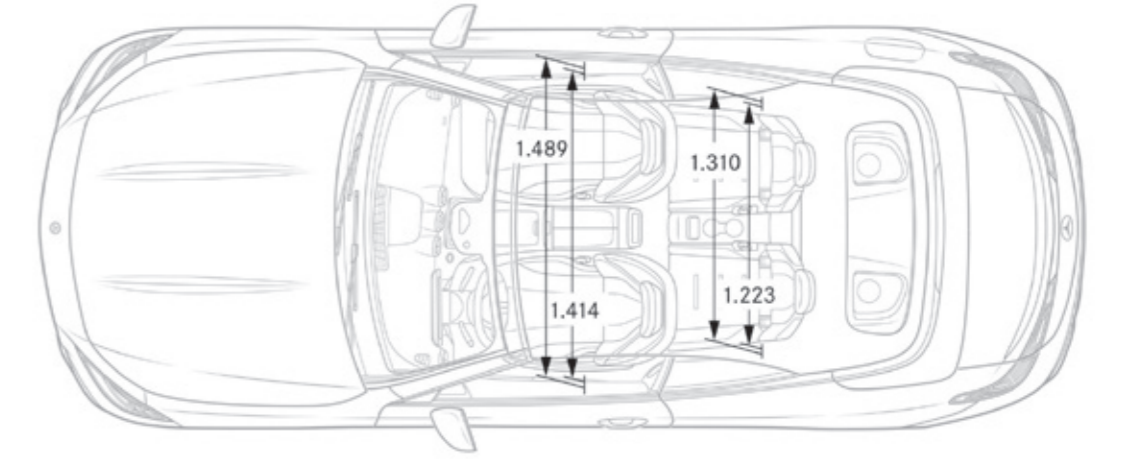
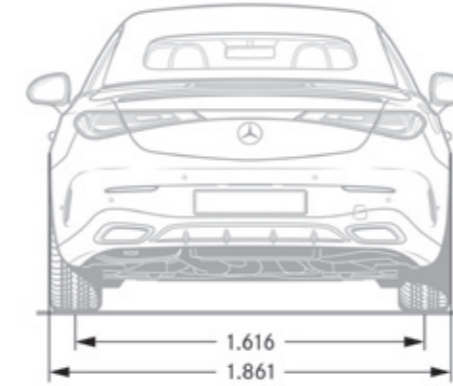
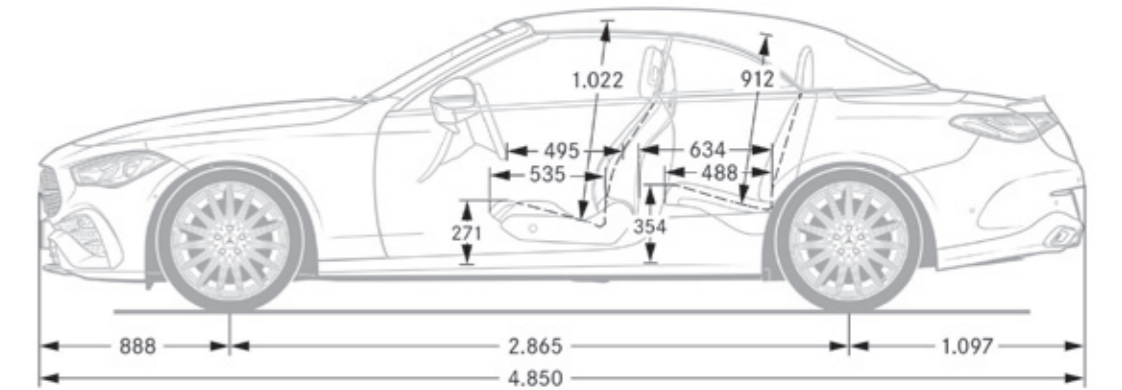
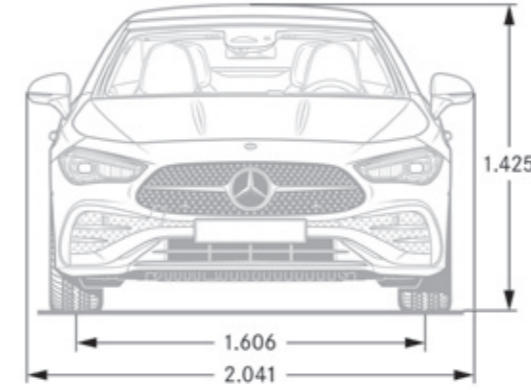

Tüm deęerler mm cinsindedir. Belirtilen deęerler ortalama deęerlerdir. Seri üretim kapsamındaki donanıma sahip ve yüksüz durumdaki araçlar için geçerlidir.