

# C-Serisi All-Terrain



Mercedes-Benz





## Kesinlikle bir off-road: C-Serisi All-Terrain.

Dünya prömiyeri: All-Terrain olarak C-Serisi. Yükseltilmiş yer mesefesine, tekerlek davlumbazı kaplamalarına, özel tamponlara ve araç altına girme korumasına sahip güçlü dış mekan: Bu C-Serisi dayanıklı olduğu kadar donanımlı. Downhill Speed Assist (yokuş aşağı hız yardımcısı), 4MATIC veya konforlu yürüyen aksam, arazideki en büyük yardımcılarınız.







## Ritminizi düşüreceğiniz yer.

C-Serisi All-Terrain, iç mekan teknolojileriyle yeni standartları belirliyor. Klasik Mercedes: Yüksek kaliteli malzemeler size lüks içerisinde rahatlama hissi verecek. Modern ve son teknoloji eseri dijital ön konsol sayesinde şimdi otomobilinizle dokunmatik olarak etkileşime geçin.





## İyi hissettiren bir vaha.

C-Serisi All-Terrain'in lüks iç mekanında dinlenin. Rahatınıza bakın. Öne çıkan çok sayıdaki konfor özelliği mola vermenizi kolaylaştırır. 8 bölge masaj koltuklarını, ENERGIZING paketlerini veya kişiselleştirilebilen ambiyans aydınlatmasını keşfedin.





## Sizinle birlikte düşünür. Özellikle de sizi.

Baştan sona kadar dinlenebileceğiniz bir konfor alanı. Trafik sıkışıklığı gibi stresli durumlarda bile sadece arkanıza yaslanın. C-Serisi All-Terrain'in yenilikçi güvenlik ve yardımcı sistemleri size bu konuda yardımcı olur. Geliştirilmiş PRE-SAFE® yan impuls ve Sürüş Yardım Paketi Plus sizi her trafik koşulunda sakinleştirir.

## Modern lüks: Öncelikle dijital.

Sizden ve sizinle birlikte öğrenen geliştirilmiş sesli kumanda ve multimedya sistemi. Yenilikçi kumanda sistemi MBUX'ın gelişimi, C-Serisi All-Terrain'inizi dijital konfor alanına dönüştürür. Buna, navigasyon için artırılmış gerçeklik animasyonları ve genişletilmiş ön cam sanal göstergesi gibi yol gösterici özellikler de dahil.





## DIGITAL LIGHT.

Yüksek çözünürlüklü DIGITAL LIGHT her durumda ideal bir şekilde uyarlanır ve aynı zamanda daha fazla konfor sağlar.



## EASY-PACK, elektrikli açılan ve kapanan bagaj kapağı.

C-Serisi All-Terrain'de standart: EASY-PACK arka kapak. EASY-PACK sayesinde rahatça yükleme yapmanın keyfini çıkarırsınız. Arka kapak tek tuşla otomatik olarak açılır ve kapanır. Bu sayede otomobilinizi konforlu bir şekilde yükler ve boşaltırsınız.



## Sürücü ve ön yolcu için ergonomik koltuklar.

Özel ve şımartıcı: Bu koltuklar çok sayıda ayar seçeneğini özel rahatlama ekstraları ile birleştirir. Ergonomik ayrıntılar mükemmel bir oturma pozisyonu sağlar: Şişirilebilir yan minderler yoğun bir yan destek sunar. Azami altı farklı programa sahip rahatlatıcı masaj fonksiyonları her sürüşü bir ziyafete dönüştürür.



## ENERGIZING Paketi.

ENERGIZING paketleri sürüş sırasında rahatlığınızı artırır. Çeşitli konfor sistemlerini otomobilinizde birleştirir ve özel olarak hem bedensel hem de zihinsel durumunuza göre davranır. C-Serisi, sizi monoton veya stresli sürüş durumlarında destekler.





## Üstelik çeviklik ve sürüş keyfi de sunar.

Opsiyonel olarak sunulan sertliği seçilebilen süspansiyon sistemi ile yolun gidişatına ve kişisel sürüş tarzına uygun bir şekilde azami çeviklik ve yüksek sönümleme konforu arasında seçim yapabilirsiniz.

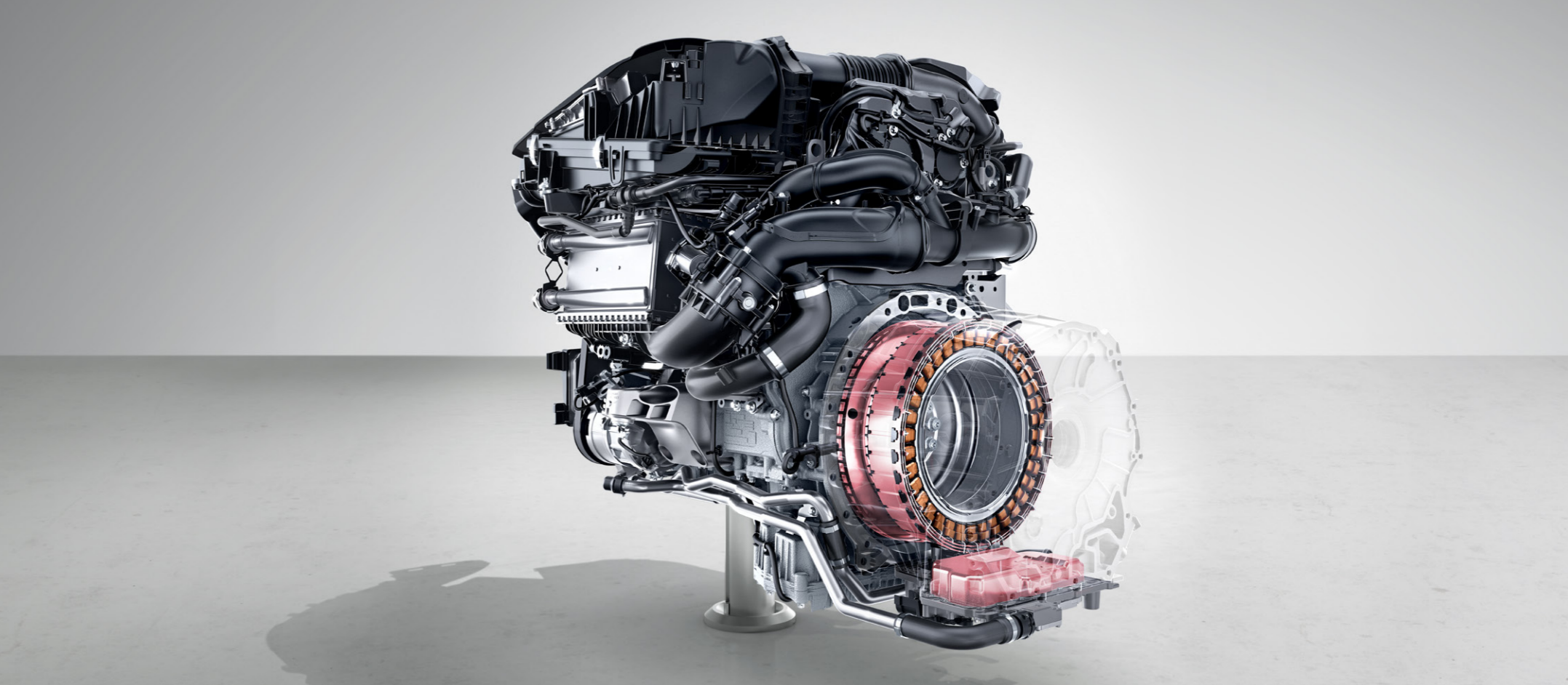

## Entegre marş alternatörlü, sürdürülebilir verimliliğe sahip tahrik sistemleri.

Hedefimiz: Daha az emisyon, daha fazla verimlilik. Bu hedefe doğru giden yolu, 20 bg'ye kadar ilave güç ve 200 Nm ilave tork sunan entegre marş alternatörüne sahip içten yanmalı motorlar kat eder.



## Teknik değerler.

	<b>Benzinli motorlar</b>
	<b>C 200 4MATIC All-Terrain</b>
Silindir hacmi (cm <sup>3</sup> )	1.496 cc
Nominal güç <sup>1</sup> (kW [BG] d/dk.'da)	150 [204]/5.800 - 6.100 kW [hp] at rpm
0-100 km/saat hızlanma (sn.)	7.5 sn.
Azami hız (km/saat)	231 km/s
Yakıt tüketimi <sup>4</sup> (l/100 km)	
Şehir içi	10.5 - 10.1 l/100 km
Şehir dışı	6.6 - 5.7 l/100 km
Karma	7.7 - 6.8 l/100 km
Karma CO <sub>2</sub> emisyonları <sup>4</sup> (g/km)	176.0 - 155.0 g/km
Emisyon sınıfı <sup>5</sup> /Verimlilik sınıfı <sup>6</sup>	Euro 6d-ISC-FCM

**Motor için en iyisi:**  
**Mercedes-Benz orijinal motor yağları.**

<sup>1</sup>Şu anda geçerli olan versiyonda 715/2007 sayılı yönetmeliğe (EG) göre nominal güç verileri. <sup>2</sup>Kısa bir süreliğine mevcuttur. <sup>3</sup>Elektronik olarak sınırlandırılmıştır. <sup>4</sup>Belirtilen değerler, öngörülen ölçme yöntemine göre belirlenmiştir. 2017/1153 (AB) sayılı uygulama direktifinin 2. maddesinin 1 numaralı hükmüne göre belirlenen "NEFZ-CO<sub>2</sub> değerleri" söz konusudur. Yakıt tüketim değerleri bu değerler temel alınarak hesaplanmıştır. Yeni otomobillerin resmi yakıt tüketimi ve resmi spesifik CO<sub>2</sub> emisyonları hakkında ayrıntılı bilgiler, tüm satış noktalarından ve www.dat.de aracılığıyla Automobil Treuhand GmbH'dan ücretsiz olarak temin edilebilen "Yeni otomobillerin yakıt tüketimi, CO<sub>2</sub> emisyonları ve akım tüketimi ile ilgili kılavuz"dan öğrenilebilir. Bilgiler, münferit bir araç ile ilgili olmayıp, bir teklifin parçası değildir; sadece çeşitli araç tipleri arasında karşılaştırma yapma amacına hizmet ederler. Değerler, seçilen özel donanımlara göre farklılık göstermektedir. <sup>5</sup>Bu değer sadece Avrupa Birliği içerisinde geçerlidir. Ülkelere özgü farklılıkların olması mümkündür. <sup>6</sup>Ölçülmüş CO<sub>2</sub> emisyonlarına dayanarak, aracın kütlesi dikkate alınarak belirlenmiştir. Yalnızca Almanya için geçerlidir. Ayrıntılı teknik değerleri [mercedes-benz.com.tr](http://mercedes-benz.com.tr) adresinde bulabilirsiniz.

## Ölçüler.

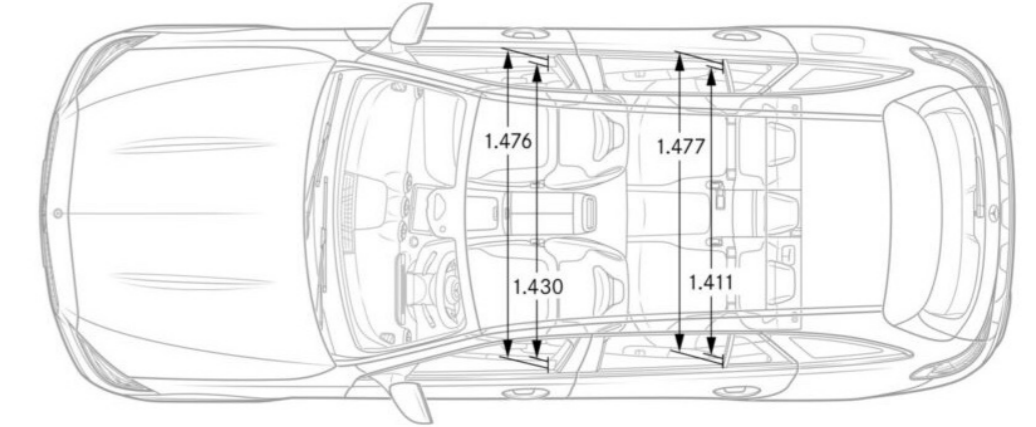
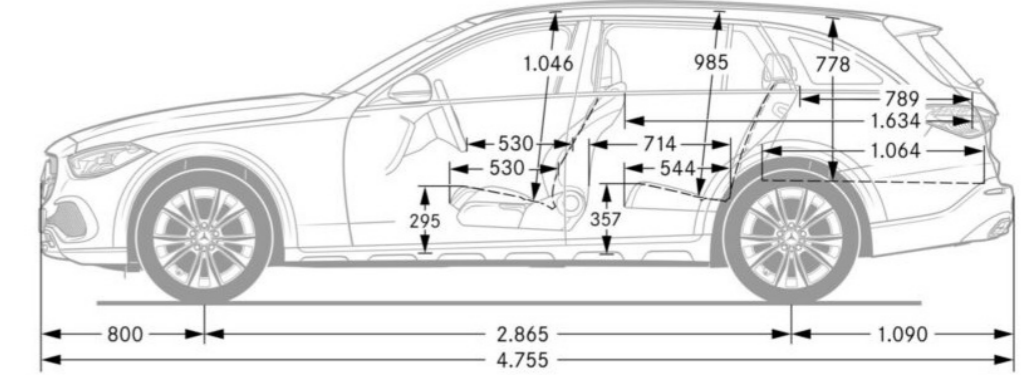
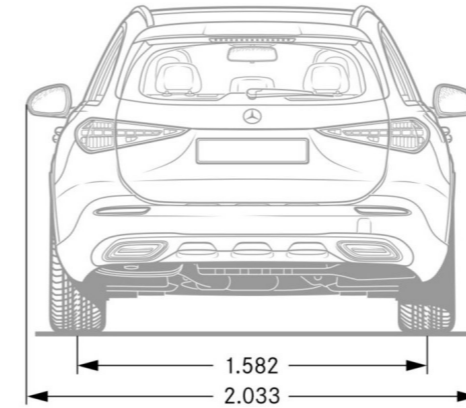
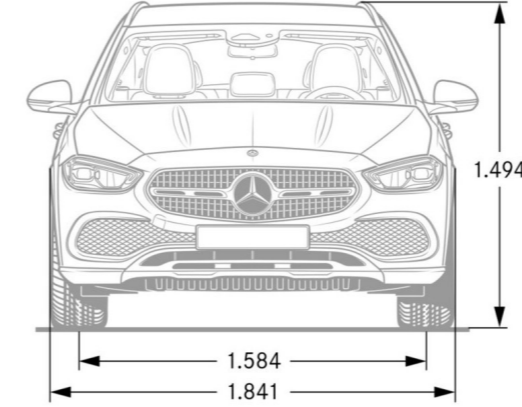

Tüm veriler milimetre cinsindedir. Verilen ölçüler ortalama değerlerdir. Temel donanıma sahip ve yüksüz durumdaki araçlar için geçerlidir.